

Improbidade Administrativa e Inelegibilidade

Certidão Negativa

2020
10/08/21

Certifico que nesta data (30/08/2021 às 08:42) NÃO CONSTA no Cadastro Nacional de Condenações Cíveis por Ato de Improbidade Administrativa e Inelegibilidade registros de condenação com trânsito em julgado ou sanção ativa quanto ao CNPJ nº 17.737.428/0001-14.

A condenação por atos de improbidade administrativa não implica automático e necessário reconhecimento da inelegibilidade do condenado.

Para consultas sobre inelegibilidade acesse portal do TSE em <http://divulgacandcontas.tse.jus.br/>

Esta certidão é expedida gratuitamente. Sua autenticidade pode ser por meio do número de controle 612C.C424.059F.B748 no seguinte endereço: https://www.cnj.jus.br/improbidade_adm/autenticar_certidao.php

1081
25
TCU

✓ Certidão negativa de inidôneo processada!

x

Certidão

Voltar



TRIBUNAL DE CONTAS DA UNIÃO

CERTIDÃO NEGATIVA

DE

LICITANTES INIDÔNEOS

Nome completo: **HOSPITRONICA - COMERCIO DE EQUIPAMENTOS MEDICO HOSPITALAR LTDA**

CPF/CNPJ: **17.737.428/0001-14**

O Tribunal de Contas da União CERTIFICA que, na presente data, o (a) requerente acima identificado(a) **NÃO CONSTA** da relação de responsáveis inidôneos para participar de licitação na administração pública federal, por decisão deste Tribunal, nos termos do art. 46 da Lei nº 8.443/92 (Lei Orgânica do TCU).

Não constam da relação consultada para emissão desta certidão os responsáveis ainda não notificados do teor dos acórdãos condenatórios, aqueles cujas condenações tenham tido seu prazo de vigência expirado, bem como aqueles cujas apreciações estejam suspensas em razão de interposição de recurso com efeito suspensivo ou de decisão judicial.

Certidão emitida às 08:42:59 do dia 30/08/2021, com validade de trinta dias a contar da emissão.

A veracidade das informações aqui prestadas podem ser confirmadas no sítio <https://contas.tcu.gov.br/ords/f?p=INABILITADO:5>

Código de controle da certidão: QT46300821084259

Atenção: qualquer rasura ou emenda invalidará este documento.

Fazer download

Seja bem-vindo ao Sistema Inabilitados e Indôneos

 Fale conosco

[Relação de Inabilitados](#)

[Relação de Indôneos](#)

[Emitir certidão negativa](#)

[Verificar certidão emitida](#)

1002
TCU

Relatório de Conferência

1094
cc

Dados Gerais

Órgão Público	Nº Processo	Nº Pregão
Prefeitura Municipal de Itinga do Maranhão	037/2021	037/2021

Dados do Fornecedor

CNPJ	Razão Social	Nome Fantasia	
17.737.428/0001-14	HOSPITRONICA COM. DE EQUIP. MED. HOSP. LTDA-ME	Nome Fantasia	
CEP	Endereço		
86010-190	Avenida Celso Garcia Cid, 1523		
Bairro	Cidade / UF		
Centro	Londrina / PR		
Nome Representante	Cargo	E-mail	Telefone
LEANDRO M. CLARO	Proprietário / Gerente	licitacaohospitronica@gmail.com	4333410006
ME/EPP/COOP	Envio da Proposta		
Sim	18/08/2021 15:23:18		

Documentos

Link

- 1- CNPJ de Pessoa Jurídica
- 2- Contrato Especial em favor de Pessoa Jurídica
- 3- Declaração de Identificação do Responsável Legal se Pessoa Jurídica
- 4- Contrato de Trabalho dos Empregados.pdf
- 5- Procuração ME.pdf
- 6- Contrato de Aliança 0700 - Aliança.pdf
- 7- Contrato de Aliança Biocaler CB - Ortus.pdf
- 8- Situação da Hosp Cons. 05-08-21.pdf
- 9- Contrato Hosp. Cons. 06-08-21.pdf
- 10- Documento de Situação Cadastral no CPF.pdf
- 11- Contrato Hosp. (02-09-2021).pdf
- 12- Contrato Hosp. Venc. 08-01-2022.pdf
- 13- Contrato Hosp. Venc. 01-09-21.pdf
- 14- Contrato Hosp. Venc. 20-10-21.pdf
- 15- Contrato Hosp. Venc. 10-08-21.pdf
- 16- Contrato Hosp. Venc. 31-10-21.pdf
- 17- Contrato Hosp. 07-09-2021.pdf
- 18- Contrato Hosp. 01-05-22.pdf
- 19- Contrato Hosp. Venc. 10-06-2023.pdf
- 20- Contrato Hosp. Venc. 17-05-21.pdf
- 21- Contrato Hosp. Cons. 12-07-2021.pdf

1085
AC

- [Município - Cópia Comp. 27.05.21.pdf](#)
- [Município - SELLO DE FARMACIA CRE.pdf](#)
- [Município - DOCUMENTAÇÃO.pdf](#)
- [Município - EDITAL SIGAD.pdf](#)
- [Município - RESOLUÇÃO ADMINISTRATIVA.pdf](#)
- [Município - Contrato de Pessoa Jurídica.pdf](#)
- [Município - PLANILHA.pdf](#)
- [Município - PLANILHA.pdf](#)
- [Município - PLANILHA.pdf](#)
- [Município - PLANILHA.pdf](#)

Lotes e Itens

Lote 5 - Lote 5

Item - Descrição	Quantidade	Unitário Referência	Unitário Final
1 - fotopolimerizador odontológico sem fio com led para ativação de resina fotopolimerizável	6	504,83	R\$ 340,00
Marca: ORTUS	Fabricante: ORTUS	Modelo: LEDLUX II	

Lote 93 - Lote 93

Item - Descrição	Quantidade	Unitário Referência	Unitário Final
1 - aparelho de raio-x móvel, digital, bivolt para radiografias	6	7.417,47	R\$ 6.650,00
Marca: ALLIAGE	Fabricante: ALLIAGE	Modelo: D-700	

Declarações

- Declaro que estou ciente e concordo com as condições contidas no edital e seus anexos, cumpro plenamente os requisitos de habilitação definidos no edital e que até a presente data inexistem fatos impeditivos para a minha habilitação, ciente da obrigatoriedade de declarar ocorrências posterior.
- Declaro para fins do disposto no inciso V do art. 27, da Lei nº 8.666/93, que não emprego menor de 18 (dezoito) anos em trabalho noturno, perigoso ou insalubre e não emprego menor de 16 (dezesesseis) anos, salvo menor, a partir dos 14 (quatorze) anos, na condição de aprendiz, nos termos do inciso XXXIII, do art. 7º, da Constituição Federal/88.
- Declaro que a proposta apresentada para essa licitação está em conformidade com as exigências do instrumento convocatório e me responsabilizo pela veracidade e autenticidade dos documentos apresentados.
- Declaro que não possuo, em minha cadeia produtiva, empregados executando trabalho degradante ou forçado, observando o disposto nos incisos III e IV do art. 1º e no inciso III do art. 5º da Constituição Federal/88.
- Declaro que não incorro nas condições impeditivas do art. 9º da lei 8666/93.
- Declaro para os devidos fins legais, sem prejuízo das sanções e multas previstas neste ato convocatório, estar enquadrado como ME/EPP/Cooperativa, conforme a Lei Complementar nº 123/2006, cujos termos declaro conhecer na íntegra, estando apto, portanto, a exercer o direito de preferência.

Itinga Do Maranhão / MA

Impressão: 23/08/2021 15:58:39

Francisco Leonardo Franco de Carvalho

1086
202

REPÚBLICA FEDERATIVA DO BRASIL

CADASTRO NACIONAL DA PESSOA JURÍDICA

NÚMERO DE INSCRIÇÃO 17.737.428/0001-14 MATRIZ	COMPROVANTE DE INSCRIÇÃO E DE SITUAÇÃO CADASTRAL	DATA DE ABERTURA 01/03/2013
NOME EMPRESARIAL HOSPITRONICA - COMERCIO DE EQUIPAMENTOS MEDICO HOSPITALAR LTDA		
TÍTULO DO ESTABELECIMENTO (NOME DE FANTASIA) HOSPITRONICA		PORTE EPP
CÓDIGO E DESCRIÇÃO DA ATIVIDADE ECONÔMICA PRINCIPAL 46.64-8-00 - Comércio atacadista de máquinas, aparelhos e equipamentos para uso odonto-médico-hospitalar; partes e peças		
CÓDIGO E DESCRIÇÃO DAS ATIVIDADES ECONÔMICAS SECUNDÁRIAS 46.45-1-01 - Comércio atacadista de instrumentos e materiais para uso médico, cirúrgico, hospitalar e de laboratórios 47.73-3-00 - Comércio varejista de artigos médicos e ortopédicos 33.12-1-03 - Manutenção e reparação de aparelhos eletromédicos e eletroterapêuticos e equipamentos de irradiação 77.39-0-02 - Aluguel de equipamentos científicos, médicos e hospitalares, sem operador 46.18-4-02 - Representantes comerciais e agentes do comércio de instrumentos e materiais odonto-médico-hospitalares		
CÓDIGO E DESCRIÇÃO DA NATUREZA JURÍDICA 206-2 - Sociedade Empresária Limitada		
LOGRADOURO AV CELSO GARCIA CID	NÚMERO 1523	COMPLEMENTO LOJA 08
CEP 86.010-490	BAIRRO/DISTRITO CENTRO	MUNICÍPIO LONDRINA
UF PR		TELEFONE (43) 3341-0006
ENDEREÇO ELETRÔNICO HOSPITRONICA@GMAIL.COM		
ENTE FEDERATIVO RESPONSÁVEL (EFR) *****		
SITUAÇÃO CADASTRAL ATIVA	DATA DA SITUAÇÃO CADASTRAL 01/03/2013	
MOTIVO DE SITUAÇÃO CADASTRAL		
SITUAÇÃO ESPECIAL *****	DATA DA SITUAÇÃO ESPECIAL *****	

Aprovado pela Instrução Normativa RFB nº 1.863, de 27 de dezembro de 2018.

Emitido no dia 23/06/2021 às 17:52:18 (data e hora de Brasília).

Página: 1/1

1
Bogus
etc

HOSPITRONICA-COMÉRCIO DE EQUIPAMENTOS MÉDICO HOSPITALAR LTDA-ME

CNPJ: 17.737.428/0001-14

SEGUNDA ALTERAÇÃO CONTRATUAL

SILVANA PELAIS PESENTI, brasileira, natural de Londrina Pr., nascida em 18/03/1971, casada com comunhão parcial de bens, do comércio CPF 731.073.959-00, RG nº 4.846.113-1 SSP/PR, residente e domiciliada em Londrina Pr., Avenida Paul Harris, 88 Bloco 8 Apto. 401, Jardim Nossa Senhora de Lourdes CEP: 86.039-280, **ROSA CLAUDINO DA SILVA**, brasileira, natural de Sertanópolis Pr, nascida em 28/12/1948, divorciada, do comércio, CPF 363.869.609-04, RG nº 4.168.574-3 SSP/PR, residente e domiciliada em Londrina Pr a Rua Belmiro Catori, 319 Jardim Imagawa CEP: 86.080-370, sócios componentes da sociedade limitada, **HOSPITRONICA-COMÉRCIO DE EQUIPAMENTOS MÉDICO HOSPITALAR LTDA-ME**, com sede e foro na Avenida Celso Garcia Cid nº 1523, Loja 08 – Centro CEP: 86.010-490, Londrina Pr, registrada na Junta Comercial do Paraná sob o NIRE nº 41207552987 em 01/03/2013 e inscrita no CNPJ 17.737.428/0001-14, com sua última Alteração Contratual registrada em 13/05/2015 sob o nº 2015832831525, resolvem assim, contratar a presente alteração contratual, com as cláusulas seguintes:

1ª. Retira-se da sociedade a sócia **SILVANA PELAIS PESENTI**, já qualificada, que neste ato transfere por venda onerosa, com o consentimento da outra sócia, 19.800 (Dezenove mil e oitocentas) quotas no valor de R\$ 1,00 (Hum real) cada uma, para as quais dá plena, geral e irrevogável quitação da venda das quotas ora efetuadas ao sócio ingressante em 30/09/2016 **LEANDRO MARIA CLARO**, brasileiro, natural de Ortigueira PR, nascido em 20/04/1989, casado com comunhão parcial de bens, do comércio CPF 054.700.999-47 RG nº 9988516-5 SESP/PR, residente e domiciliado em Londrina PR,

JUNTA COMERCIAL DO ESTADO DO PARANÁ - SEDE

CERTIFICO O REGISTRO EM 03/01/2017 15:13 SOB Nº 20167311948.
PROTOCOLO: 167311948 DE 16/12/2016. CÓDIGO DE VERIFICAÇÃO:
11700021628. NIRE: 41207552987.
HOSPITRONICA - COMÉRCIO DE EQUIPAMENTOS MÉDICO HOSPITALAR LTDA
- EPP



Libertad Bogus
SECRETÁRIA-GERAL
CURITIBA, 03/01/2017

2
JOÃO
BAC
CAC

HOSPITRONICA-COMÉRCIO DE EQUIPAMENTOS MÉDICO HOSPITALAR LTDA-ME

CNPJ: 17.737.428/0001-14

SEGUNDA ALTERAÇÃO CONTRATUAL

Rua Santo Magrini 164, Conjunto Parigot de Souza 1 CEP: 86.081-050. Retira-se da sociedade a sócia **ROSA CLAUDINO DA SILVA**, já qualificada, que neste ato transfere por venda onerosa, com o consentimento da outra sócia, 200 (Duzentas) quotas no valor de R\$ 1,00 (Hum real) cada uma, para as quais dá plena, geral e irrevogável quitação da venda das quotas ora efetuadas ao sócio ingressante em 30/09/2016 **JUVENITO PEREIRA**, brasileiro, natural de Salinas MG, nascido em 18/04/1977, casado com comunhão parcial de bens, do comércio CPF 918.020.169-53, RG nº 6695268-1 SESP/PR, residente e domiciliado em Londrina PR, Rua Carlos Ghiavinato 85, Residencial Professora Madalena Cardoso CEP: 86.082-061.

1ª. A administração da sociedade, cabe ao sócio **LEANDRO MARIA CLARO**, com os poderes e atribuições de representar a sociedade individualmente, autorizando o uso do nome empresarial, vedado, no entanto, em atividades estranhas ao interesse social ou assumir obrigações seja em favor de qualquer dos quotistas ou de terceiros, bem como onerar ou alienar bens imóveis da sociedade sem autorização do outro sócio.

2ª. O administrador declara sob as penas da lei, de que não está impedido de exercer a administração da sociedade, por lei especial, ou em virtude de condenação criminal, ou por se encontrar sob os efeitos dela, a pena que vede, ainda que temporariamente, o acesso a cargos públicos; ou por crime falimentar, de prevaricação, peita ou suborno, concussão, peculato, ou contra a economia popular, contra o sistema financeiro nacional, contra normas de defesa da concorrência, contra as relações de consumo, fé pública, ou a propriedade.

JUNTA COMERCIAL DO ESTADO DO PARANÁ - SEDE



CERTIFICO O REGISTRO EM 03/01/2017 15:13 SOB Nº 20167311948.
PROTOCOLO: 167311948 DE 16/12/2016. CÓDIGO DE VERIFICAÇÃO:
11700021628. NIRE: 41207552987.
HOSPITRONICA - COMÉRCIO DE EQUIPAMENTOS MÉDICO HOSPITALAR LTDA
- EPP

Libertad Bogus
SECRETÁRIA-GERAL
CURITIBA, 03/01/2017

1089
cc

HOSPITRONICA-COMÉRCIO DE EQUIPAMENTOS MÉDICO HOSPITALAR LTDA-ME

CNPJ: 17.737.428/0001-14

SEGUNDA ALTERAÇÃO CONTRATUAL

4º O capital social é de R\$ 20.000,00 (Vinte mil reais), dividido em 20.000 (Vinte mil) quotas de valor nominal R\$ 1,00 (Um real), cada uma, integralizadas em moeda corrente do País, assim subscritas:

Sócios	Quotas	Capital R\$
Leandro Maria Claro	19.800	19.800,00
Juvenito Pereira	200	200,00
Total	20.000	20.000,00

5º A vista da modificação ora ajustada, **CONSOLIDA-se** o contrato social, com a seguinte redação:

CONSOLIDAÇÃO DO CONTRATO SOCIAL

HOSPITRONICA-COMÉRCIO DE EQUIPAMENTOS MÉDICO HOSPITALAR LTDA-ME

CNPJ: 17.737.428/0001-14

LEANDRO MARIA CLARO, brasileiro, natural de Ortigueira PR, nascido em 20/04/1969, casado com comunhão parcial de bens, do comércio, CPF 064.700.999-7, RG nº 9988516-5 SESP/PR, residente e domiciliado em Londrina PR, Rua Santo Magri 164, Conjunto Parigot de Souza 1 CEP: 86.081-050.



JUNTA COMERCIAL DO ESTADO DO PARANÁ - SEDE
CERTIFICO O REGISTRO EM 03/01/2017 15:13 SOB Nº 20167311948.
PROTOCOLO: 167311948 DE 16/12/2016. CÓDIGO DE VERIFICAÇÃO:
11700021528. NIRE: 41207552987.
HOSPITRONICA - COMÉRCIO DE EQUIPAMENTOS MÉDICO HOSPITALAR LTDA
- EPP

Libertad Bogus
SECRETÁRIA-GERAL
CURITIBA, 03/01/2017

1090
20

HOSPITRONICA-COMÉRCIO DE EQUIPAMENTOS MÉDICO HOSPITALAR LTDA-ME

CNPJ: 17.737.428/0001-14

SEGUNDA ALTERAÇÃO CONTRATUAL

IVENITO PEREIRA brasileiro, natural de Salinas MG, nascido em 19/04/1977, casado com comunhão parcial de bens, do comércio, CPF 918.020.169-53, RG nº 6695268-1 BESP/PR, residente e domiciliado em Londrina PR, Rua Carlos Schiavinato 85, Residencial professora Madalena Cardoso CEP: 86.082-061, sócios componentes da sociedade limitada. **HOSPITRONICA-COMÉRCIO DE EQUIPAMENTOS MÉDICO HOSPITALAR LTDA-ME**, com sede e foro na **Avenida Celso Garcia Cid nº 1523, Loja 08 - Centro CEP: 86.010-490, Londrina Pr**, registrada na Junta Comercial do Paraná sob o NIRE nº 41207552987 em 01/03/2013 e inscrita no **CNPJ 17.737.428/0001-14**, com sua última Alteração Contratual registrada em 13/05/2015 sob o nº 0015932831525, resolvem assim, **CONSOLIDAR** a presente alteração contratual, com as cláusulas seguintes:

1ª. A sociedade girará sob o nome empresarial de **HOSPITRONICA – COMÉRCIO DE EQUIPAMENTOS MÉDICO HOSPITALAR LTDA-ME**.

2ª. A sociedade tem a sua sede e foro na **Avenida Celso Garcia Cid nº 1523, Loja 08- Centro CEP: 86.010-490 Londrina - Pr**.

3ª. O Objetivo Social é **Comércio Atacadista e Varejista de maquinas, aparelhos e equipamentos para uso odonto-médico hospitalar e peças e a Prestação de serviços na manutenção de maquinas, aparelhos e equipamentos para uso**



JUNTA COMERCIAL DO ESTADO DO PARANÁ - SEDE
CERTIFICO O REGISTRO EM 03/01/2017 15:13 SOB N° 20167311948.
PROTOCOLO: 167311948 DE 16/12/2016. CÓDIGO DE VERIFICAÇÃO:
11700021628. NIRE: 41207552987.
HOSPITRONICA - COMÉRCIO DE EQUIPAMENTOS MÉDICO HOSPITALAR LTDA
- EPP

Libertad Bogus
SECRETÁRIA-GERAL
CURITIBA, 03/01/2017

1091
CAC

HOSPITRONICA-COMÉRCIO DE EQUIPAMENTOS MÉDICO HOSPITALAR LTDA-ME

CNPJ: 17.737.428/0001-14

SEGUNDA ALTERAÇÃO CONTRATUAL

Objeto: comércio médico hospitalar, e Aluguel de equipamentos científicos, médicos, hospitalar odontológicos, sem operador e a Representação Comercial de Máquinas e equipamentos médico-hospitalar, Odontológico e Ortopédico.

4º. O capital social é de R\$ 20.000,00 (Vinte mil reais), dividido em 20.000 (Vinte mil) quotas de valor nominal R\$ 1,00(Um real), cada uma, integralizadas em moeda corrente do País, assim subscritas:

Nomes	Quotas	Capital R\$
Guandro Maria Claro	19.800	19.800,00
Juvenito Pereira	200	200,00
Total	20.000	20.000,00

5º. A sociedade iniciou suas atividades em **05/03/2013** e seu prazo é indeterminado.

6º. As quotas são indivisíveis e não poderão ser vendidas, cedidas ou transferidas a terceiros sem o consentimento do outro sócio, a quem fica assegurado, em igualdade de condições e preço o direito de preferência para a sua aquisição se postas à venda, formalizando, se realizada a cessão delas, a alteração contratual pertinente.

7º. A responsabilidade de cada sócio é restrita ao valor de suas quotas, mas todos respondem solidariamente pela integralização do capital social.

JUNTA COMERCIAL DO ESTADO DO PARANÁ - SEDE

CERTIFICO O REGISTRO EM 03/01/2017 15:13 SOB N° 20167311948.
PROTOCOLO: 167311948 DE 16/12/2016. CÓDIGO DE VERIFICAÇÃO:
11700021528. NIRE: 41207552987.
HOSPITRONICA - COMÉRCIO DE EQUIPAMENTOS MÉDICO HOSPITALAR LTDA
- EPP



Libertad Bogus
SECRETÁRIA-GERAL
CURITIBA, 03/01/2017

6
1092
ac

HOSPITRONICA-COMÉRCIO DE EQUIPAMENTOS MÉDICO HOSPITALAR LTDA-ME

CNPJ: 17.737.428/0001-14

SEGUNDA ALTERAÇÃO CONTRATUAL

8ª. A administração da sociedade cabe ao sócio, **Leandro Maria Claro** com os poderes e atribuições de representar a sociedade individualmente, autorizando o uso do nome empresarial, vedado, no entanto, em atividades estranhas ao interesse social ou assumir obrigações seja em favor de qualquer dos quotistas ou de terceiros, bem como onerar ou alienar bens imóveis da sociedade sem autorização do outro sócio.

9ª. Ao término do exercício social, em 31 de dezembro, o administrador prestará contas justificadas de sua administração procedendo à elaboração do inventário do balanço patrimonial e do balanço de resultado econômico, cabendo aos sócios, na proporção de suas quotas, os lucros ou perdas apurados.

10ª. Nos quatro primeiros meses seguintes ao término do exercício social, os sócios deliberarão sobre as contas e designarão administrador (es) quando for o caso.

11ª. Os sócios poderão de comum acordo, fixar uma retirada mensal, a título de pro labore, observadas as disposições regulamentares pertinentes.

12ª. A sociedade poderá a qualquer tempo, abrir ou fechar filial ou outra dependência em outros estados, mediante alteração contratual assinada por todos os sócios.

13ª. Falecendo ou interditado qualquer sócio, a sociedade continuará suas atividades com os herdeiros, sucessores e o incapaz. Não sendo possível ou inexistindo interesse

JUNTA COMERCIAL DO ESTADO DO PARANÁ - SEDE



CERTIFICO O REGISTRO EM 03/01/2017 15:13 SOB Nº 20167311948.
PROTOCOLO: 167311948 DE 16/12/2016. CÓDIGO DE VERIFICAÇÃO:
11700021628. NIRE: 41207552987.
HOSPITRONICA - COMÉRCIO DE EQUIPAMENTOS MÉDICO HOSPITALAR LTDA
- EPP

Libertad Bogus
SECRETÁRIA-GERAL
CURITIBA, 03/01/2017

1093
cc

HOSPITRONICA-COMÉRCIO DE EQUIPAMENTOS MÉDICO HOSPITALAR LTDA-ME

CNPJ: 17.737.428/0001-14

SEGUNDA ALTERAÇÃO CONTRATUAL

Resolução ou do(s) sócio(s) remanescente(s), o valor de seus haveres será apurado e liquidado com base na situação patrimonial da sociedade, à data da resolução, verificada em balanço especialmente levantado

Parágrafo Único- O mesmo procedimento será adotado em outros casos em que a sociedade se resolva em relação a seu sócio.

34º. O administrador declara sob as penas da lei, de que não está impedido de exercer a administração da sociedade, por lei especial, ou em virtude de condenação criminal, ou por se encontrar sob os efeitos dela, a pena que vede, ainda que temporariamente, o acesso a cargos públicos; ou por crime falimentar, de prevaricação, peita ou suborno, concussão, peculato, ou contra a economia popular, contra o sistema financeiro nacional, contra normas de defesa da concorrência, contra as relações de consumo, fé pública, ou a propriedade.

35º. Fica eleito o foro de Londrina-Pr para o exercício e o cumprimento dos direitos e obrigações resultantes deste contrato.

JUNTA COMERCIAL DO ESTADO DO PARANÁ - SEDE

CERTIFICO O REGISTRO EM 03/01/2017 15:13 SOB Nº 20167311948.
PROTOCOLO: 167311948 DE 16/12/2016. CÓDIGO DE VERIFICAÇÃO:
11700021628. NIRE: 41207552987.
HOSPITRONICA - COMÉRCIO DE EQUIPAMENTOS MÉDICO HOSPITALAR LTDA
- EPP



Libertad Bogus
SECRETÁRIA-GERAL
CURITIBA, 03/01/2017

8
1094
cc

HOSPITRONICA-COMÉRCIO DE EQUIPAMENTOS MÉDICO HOSPITALAR LTDA-ME

CNPJ: 17.737.428/0001-14

SEGUNDA ALTERAÇÃO CONTRATUAL

Os abaixo assinados assim justos e contratados assinam a presente alteração.

Local e data: Curitiba, 30 de Setembro de 2016



Silvana Pelais Pesenti





Rosa Claudino da Silva





André Maria Claro





Renato Pereira



JUNTA COMERCIAL DO ESTADO DO PARANÁ - SEDE



CERTIFICO O REGISTRO EM 03/01/2017 15:13 SOB Nº 20167311948.
PROTOCOLO: 167311948 DE 16/12/2016. CÓDIGO DE VERIFICAÇÃO:
11700021628. NIRE: 41207552987.
HOSPITRONICA - COMÉRCIO DE EQUIPAMENTOS MÉDICO HOSPITALAR LTDA
- EPP

Libertad Bogus
SECRETÁRIA-GERAL
CURITIBA, 03/01/2017

11º TABELIONATO DE NOTAS DE LONDRINA / PR
 Tabela OCTAVIO CESARIO PEREIRA NETO
 Avenida São João, nº 1003, Loja 02 - Antares - Londrina / PR - Fone: (41) 3343-8181 - CEP: 84.119-250

Requerido: ROSA VERDADERA (S) e (S) - firma (S) de
 (L00wxdg00)-LEANDRO MARIA CLARO.....
 (L00wxdg00)-SILVANA PELAIS PARENTI.....
 em 21/12/2016 16:13:57 e do que consta em
 da verdade.

Esc. AUTORIZADO: WESLEY MULLER SILVA
 ESCR. AUT. Nº: 6Dwsd , 8r8ba ezxf - 48KM UWXdM
 Consulte este selo em <http://funarpem.com.br>

1095
 de

WESLEY MULLER SILVA

11º TABELIONATO DE NOTAS DE LONDRINA / PR
 Tabela OCTAVIO CESARIO PEREIRA NETO
 Avenida São João, nº 1003, Loja 02 - Antares - Londrina / PR - Fone: (41) 3343-8181 - CEP: 84.119-250

Requerido: ROSA VERDADERA (S) e (S) - firma (S) de
 (L00wxdg00)-LEANDRO MARIA CLARO.....
 (L00wxdg00)-SILVANA PELAIS PARENTI.....
 em 21/12/2016 16:13:57 e do que consta em
 da verdade.

Esc. AUTORIZADO: WESLEY MULLER SILVA
 ESCR. AUT. Nº: 6Dwsd , 8r8ba ezxf - 48KM UWXdM
 Consulte este selo em <http://funarpem.com.br>

WESLEY MULLER SILVA
 ESCRIVENTE AUTORIZADO

11º TABELIONATO DE NOTAS DE LONDRINA / PR
 Tabela OCTAVIO CESARIO PEREIRA NETO
 Avenida São João, nº 1003, Loja 02 - Antares - Londrina / PR - Fone: (41) 3343-8181 - CEP: 84.119-250

Requerido: ROSA VERDADERA (S) e (S) - firma (S) de
 (L00wxdg00)-ROSA CLAUDIO DA SILVA.....
 em 22/12/2016 09:25:47 e do que consta em
 da verdade.

Esc. AUTORIZADO: WESLEY MULLER SILVA
 ESCR. AUT. Nº: 6Dwsd , 8r8ba ezxf - 48KM UWXdM
 Consulte este selo em <http://funarpem.com.br>

WESLEY MULLER SILVA
 ESCRIVENTE AUTORIZADO

JUNTA COMERCIAL DO ESTADO DO PARANÁ - SEDE



CERTIFICO O REGISTRO EM 03/01/2017 15:13 SOB N° 20167311948.
 PROTOCOLO: 167311948 DE 16/12/2016. CÓDIGO DE VERIFICAÇÃO:
 11700021628. NIRE: 41207552987.
 HOSPITRONICA - COMÉRCIO DE EQUIPAMENTOS MÉDICO HOSPITALAR LTDA -
 EPP

Libertad Bogus
 SECRETÁRIA-GERAL
 CURITIBA, 03/01/2017

1096
RC

REPÚBLICA FEDERATIVA DO BRASIL
MINISTÉRIO DAS CIDADANIAS
DEPARTAMENTO NACIONAL DE REGISTRO E TABELADO NACIONAL DE IDENTIFICAÇÃO
CARTÃO NACIONAL DE IDENTIFICAÇÃO

PR

Nome: LEANDRO MARTA CLARO

CCZ: 09HU516-R CESP: PR

CPF: 064.780.999-47 DATA NASCIMENTO: 20/04/1989

FILIAÇÃO: IRINEU MARIA CLARO
ELIANE FARHA CLARO

REPROSSÃO: AC: CO: JAR

INSCRIÇÃO: 04221179566 VALIDADE: 27/11/2022 01/11/2007

REGISTRO: A

ASSINATURA DO PORTADOR: *Leandro Marta Claro*

CIDADE: LONDRINA, PR DATA EMISSÃO: 27/11/2017

ASSINATURA DO TITULAR: *Leandro Marta Claro* 33352000151
PR013471061

PARANÁ

VÁLIDA EM TODO O TERRITÓRIO NACIONAL 156720041B

PROIBIDO PLASTIFICAR 156720041B

CARTÓRIO AZEVEDO BASTOS 1º OFÍCIO DE REGISTRO CIVIL DAS PESSOAS NATURAS E TABELADO DE NOTAS - Código CNJ 06.876-0
Av. Presidente Dutra, 1145 - Bairro dos Bastos - Fone: (41) 3344-7888 - CEP: 81228-000 - www.cartorioazvedobastos.pr.gov.br - Tel.: (41) 3344-2464 - Fax: (41) 3344-6584

Autenticação Digital

De acordo com os artigos 1º, 3º e 7º inc. V 8º, 41 e 52 da Lei Federal 8.935/1994 e Art. 8º Inc. XII da Lei Estadual 8.721/2008 autentico a presente imagem digitalizada, reprodução fiel do documento apresentado e conferido neste ato. O referido é verdade. Dou fé.

Cód. Autenticação: 60390612171622100392-1; Data: 06/12/2017 16:23:57

Selo Digital de Fiscalização Tipo Normal C: AGC69559-XR2F;
Valor Total do Ato: R\$ 4,12

Bel. Valber de Miranda Cavalcanti
Titular

Confira os dados do ato em: <https://selodigital.tjpb.jus.br>

REPÚBLICA FEDERATIVA DO BRASIL
ESTADO DA PARAÍBA
CARTÓRIO AZEVEDO BASTOS
FUNDADO EM 1888

PRIMEIRO REGISTRO CIVIL DE NASCIMENTO E ÓBITOS E PRIVATIVO DE CASAMENTOS, INTERDIÇÕES E TUTELAS DA COMARCA DE JOÃO PESSOA

Av. Epitácio Pessoa, 1145 Bairro dos Estados 58030-00, João Pessoa PB
Tel.: (83) 3244-5404 / Fax: (83) 3244-5484
<http://www.azevedobastos.not.br>
E-mail: cartorio@azevedobastos.not.br



DECLARAÇÃO DE SERVIÇO DE AUTENTICAÇÃO DIGITAL

O Bel. Válber Azevêdo de Miranda Cavalcanti, Oficial do Primeiro Registro Civil de Nascimentos e Óbitos e Privativo de Casamentos, Interdições e Tutelas com atribuição de autenticar e reconhecer firmas da Comarca de João Pessoa Capital do Estado da Paraíba, em virtude de Lei, etc...

DECLARA para os devidos fins de direito que, o documento em anexo identificado individualmente em cada Código de Autenticação Digital¹ ou na referida sequência, foi autenticado de acordo com as Legislações e normas vigentes³.

DECLARO ainda que, para garantir transparência e segurança jurídica de todos os atos oriundos da atividade Notarial e Registral no Estado da Paraíba, foi instituído pela Lei Nº 10.132, de 06 de novembro de 2013, a aplicação obrigatória de um Selo Digital de Fiscalização Extrajudicial em todos os atos de notas e registro, composto de um código único (por exemplo: Selo Digital: ABC12345-X1X2) e dessa forma, cada autenticação processada pela nossa Serventia pode ser verificada e confirmada tantas vezes quanto for necessário através do site do Tribunal de Justiça do Estado da Paraíba, endereço <https://corregedoria.tjpb.jus.br/selo-digital/>

A autenticação digital do documento faz prova de que, na data e hora em que ela foi realizada, a empresa HOSPITRONICA - COM DE EQUIPAMENTOS MEDICO HOSPITALAR LTDA - ME tinha posse de um documento com as mesmas características que foram reproduzidas na cópia autenticada, sendo da empresa HOSPITRONICA - COM DE EQUIPAMENTOS MEDICO HOSPITALAR LTDA - ME a responsabilidade, única e exclusiva, pela idoneidade do documento apresentado a este Cartório.

Esta DECLARAÇÃO foi emitida em **13/05/2020 16:44:45 (hora local)** através do sistema de autenticação digital do Cartório Azevêdo Bastos, de acordo com o Art. 1º, 10º e seus §§ 1º e 2º da MP 2200/2001, como também, o documento eletrônico autenticado contendo o Certificado Digital do titular do Cartório Azevêdo Bastos, poderá ser solicitado diretamente a empresa HOSPITRONICA - COM DE EQUIPAMENTOS MEDICO HOSPITALAR LTDA - ME ou ao Cartório pelo endereço de e-mail autentica@azevedobastos.not.br

Para informações mais detalhadas deste ato, acesse o site <https://autdigital.azevedobastos.not.br> e informe o Código de Consulta desta Declaração.

A consulta desta Declaração estará disponível em nosso site.

¹Código de Autenticação Digital: 60390612171622100392-1

³Legislações Vigentes: Lei Federal nº 8.935/94, Lei Federal nº 10.406/2002, Medida Provisória nº 2200/2001, Lei Federal nº 13.105/2015, Lei Estadual nº 8.721/2008, Lei Estadual nº 10.132/2013 e Provimento CGJ N° 003/2014.

O referido é verdade, dou fé.

CHAVE DIGITAL

00005b1d734fd94f057f2d69fe6bc05bb70ac75721924f629651d0f5fc64d15e0419efe5f935319956bec151bc39de87858d5ce43748149e308aca5f0606f65beb2e9dffe58d635b7d72e99c8e61b5f2



Presidência da República
Casa Civil
Medida Provisória Nº 2.200-2,
de 24 de agosto de 2001



1098
900

REPUBLICA FEDERATIVA DO BRASIL
MINISTERIO DAS CIDADES
DEPARTAMENTO NACIONAL DE TRANSITO
CARTEIRA NACIONAL DE HABILITACAO

VALIDA EM TODOS
OS TERRITORIOS NACIONAIS
1331968972

Nome: JOVENITO PEREIRA

DOC. EMITIDOR / ORG. EMISSOR / UF: 6698268-1 SESP PR

CNPJ: 918.020.169-53 DATA NASCIMENTO: 19/04/1977

PLACAO: ANITA MARIA DE JESUS

PROFISSAO: [] [] [] CAT. HAB: 2

TRAFEGACAO: 19/02/2001

NUM. REGISTRO: 01670358001 DATA EMISSAO: 22/08/2021

OBSERVAÇÕES

LOCAL: LONDRINA, PR DATA EMISSAO: 22/08/2016

ASSINATURA DO TITULAR: [Assinatura]

ASSINATURA DO EMISSOR: [Assinatura]

54735535660
PR011485275

DETRAN, PR (PARANA)

CARTÓRIO AZEVEDO BASTOS 1º OFÍCIO DE REGISTRO CIVIL DAS PESSOAS NATURAIS E TABELionato DE NOTAS - Código CNJ 06.570-4

Autenticação Digital

De acordo com os artigos 1º, 3º e 7º inc. V 8º, 41 e 52 da Lei Federal 8.933/1994 e Art. 6º inc. XII da Lei Estadual 8.721/2008 autentico a presente imagem digitalizada, reprodução fiel do documento apresentado e conferido neste ato. O referido é verdade. Dou fé

Cód. Autenticação: 60392009171101100528-1; Data: 20/09/2017 11:05:26

Selo Digital de Fiscalização Tipo Normal C: AFT34623-XLEP; Valor Total do Ato: R\$ 4,12

Bel. Váber de Miranda Cavalcanti Titular Confira os dados do ato em: <https://selodigital.tjpb.jus.br>

REPÚBLICA FEDERATIVA DO BRASIL
ESTADO DA PARAÍBA
CARTÓRIO AZEVEDO BASTOS
FUNDADO EM 1888

PRIMEIRO REGISTRO CIVIL DE NASCIMENTO E ÓBITOS E PRIVATIVO DE CASAMENTOS, INTERDIÇÕES E TUTELAS DA COMARCA DE JOÃO PESSOA

Av. Epitácio Pessoa, 1145 Bairro dos Estados 58030-00, João Pessoa PB
Tel.: (83) 3244-5404 / Fax: (83) 3244-5484
<http://www.azevedobastos.not.br>
E-mail: cartorio@azevedobastos.not.br



DECLARAÇÃO DE SERVIÇO DE AUTENTICAÇÃO DIGITAL

O Bel. Válber Azevêdo de Miranda Cavalcanti, Oficial do Primeiro Registro Civil de Nascimentos e Óbitos e Privativo de Casamentos, Interdições e Tutelas com atribuição de autenticar e reconhecer firmas da Comarca de João Pessoa Capital do Estado da Paraíba, em virtude de Lei, etc...

DECLARO ainda que, para garantir transparência e segurança jurídica de todos os atos oriundos da atividade Notarial e Registral no Estado da Paraíba, foi instituído pela Lei nº 10.132, de 06 de novembro de 2013, a aplicação obrigatória de um Selo Digital de Fiscalização Extrajudicial em todos os atos de notas e registro, composto de um código único (por exemplo: Selo Digital: ABC12345-X1X2) e dessa forma, cada autenticação processada pela nossa Serventia pode ser verificada e confirmada tantas vezes quanto for necessário através do site do Tribunal de Justiça do Estado da Paraíba, endereço <https://corregedoria.tjpb.jus.br/selo-digital/>.

A autenticação digital do documento faz prova de que, na data e hora em que ela foi realizada, a empresa HOSPITRONICA - COM DE EQUIPAMENTOS MEDICO HOSPITALAR LTDA - ME tinha posse de um documento com as mesmas características que foram reproduzidas na cópia autenticada, sendo da empresa HOSPITRONICA - COM DE EQUIPAMENTOS MEDICO HOSPITALAR LTDA - ME a responsabilidade, única e exclusiva, pela idoneidade do documento apresentado a este Cartório.

Nesse sentido, declaro que a HOSPITRONICA - COM DE EQUIPAMENTOS MEDICO HOSPITALAR LTDA - ME assumiu, nos termos do artigo 8º, §1º, do Decreto nº 10.278/2020, que regulamentou o artigo 3º, inciso X, da Lei Federal nº 13.874/2019 e o artigo 2º-A da Lei Federal 12.682/2012, a responsabilidade pelo processo de digitalização dos documentos físicos, garantindo perante este Cartório e terceiros, a sua autoria e integridade.

De acordo com o disposto no artigo 2º-A, §7º, da Lei Federal nº 12.682/2012, o documento em anexo, identificado individualmente em cada Código de Autenticação Digital ou na referida sequência, poderá ser reproduzido em papel ou em qualquer outro meio físico.

Esta DECLARAÇÃO foi emitida em **24/02/2021 10:15:30 (hora local)** através do sistema de autenticação digital do Cartório Azevedo Bastos, de acordo com o Art. 1º, 10º e seus §§ 1º e 2º da MP 2200/2001, como também, o documento eletrônico autenticado contendo o Certificado Digital do titular do Cartório Azevedo Bastos, poderá ser solicitado diretamente a empresa HOSPITRONICA - COM DE EQUIPAMENTOS MEDICO HOSPITALAR LTDA - ME ou ao Cartório pelo endereço de e-mail autentica@azevedobastos.not.br Para informações mais detalhadas deste ato, acesse o site <https://autdigital.azevedobastos.not.br> e informe o Código de Autenticação Digital

Esta Declaração é válida por **tempo indeterminado** e está disponível para consulta em nosso site.

Código de Autenticação Digital: 60392009171101100528-1

Legislações Vigentes: Lei Federal nº 8.935/94, Lei Federal nº 10.406/2002, Medida Provisória nº 2200/2001, Lei Federal nº 13.105/2015, Lei Estadual nº 8.721/2008, Lei Estadual nº 10.132/2013, Provimento CGJ Nº 003/2014 e Provimento CNJ Nº 100/2020.

O referido é verdade. dou fé.

CHAVE DIGITAL

00005b1d734fd94f057f2d69fe6bc05b104a2c0c73963b3876ee1ae59dfecd871be06397af8d4b0e434ae1f9dbe5718b8a088f2831e3fdd56cce5462ae9b4baeeb2e9dffe58d635b7d72e99c8e61b5f2



Presidência da República
Casa Civil
Medida Provisória Nº 2.200-2
de 24 de agosto de 2001.



AUTENTICIDADE DE DOCUMENTOS

1100
AC

- PROTOCOLO: 167324888, 167311948
- DATA DO PROTOCOLO: 22/12/2016
- NÚMERO DE REGISTRO: 41207552987
- ARQUIVAMENTO: 20167324888, 167311948
- EMPRESA: HOSPITRONICA - COMÉRCIO DE EQUIPAMENTOS MÉDICO HOSPITALAR LTDA - EPP

Solicitação de Enquadramento (https://www.empresafacil.pr.gov.br/sigfacil/contrato-social/download-contrato-eletronico/arquivo/U29saWNpdGFjYW9fZGVfRW5xdWFKcmFtZW50b18xNDgyNDMyMzA5XzE2NmMxMTk0OC5wZGY=/download/2/pessoa/13715/co_protocolo/PRP)

Contrato (https://www.empresafacil.pr.gov.br/sigfacil/contrato-social/download-contrato-eletronico/arquivo/Q29udHJhdG9fMTQ4MjQzMjMxM18xNjczMTE5NDgucGRm/download/2/pessoa/13715/co_protocolo/PRP1618027057)

REPÚBLICA FEDERATIVA DO BRASIL
ESTADO DA PARAÍBA
CARTÓRIO AZEVEDO BASTOS
FUNDADO EM 1888

PRIMEIRO REGISTRO CIVIL DE NASCIMENTO E ÓBITOS E PRIVATIVO DE CASAMENTOS, INTERDIÇÕES E TUTELAS DA COMARCA DE JOÃO PESSOA

Av. Epitácio Pessoa, 1145 Bairro dos Estados 58030-00, João Pessoa PB
Tel.: (83) 3244-5404 / Fax: (83) 3244-5484
<http://www.azevedobastos.not.br>
E-mail: cartorio@azevedobastos.not.br



DECLARAÇÃO DE SERVIÇO DE AUTENTICAÇÃO DIGITAL

O Bel. Válder Azevedo de Miranda Cavalcanti, Oficial do Primeiro Registro Civil de Nascimentos e Óbitos e Privativo de Casamentos, Interdições e Tutelas com atribuição de autenticar e reconhecer firmas da Comarca de João Pessoa Capital do Estado da Paraíba, em virtude de Lei, etc...

DECLARO ainda que, para garantir transparência e segurança jurídica de todos os atos oriundos da atividade Notarial e Registral no Estado da Paraíba, foi instituído pela Lei nº 10.132, de 06 de novembro de 2013, a aplicação obrigatória de um Selo Digital de Fiscalização Extrajudicial em todos os atos de notas e registro, composto de um código único (por exemplo: Selo Digital: ABC12345-X1X2) e dessa forma, cada autenticação processada pela nossa Serventia pode ser verificada e confirmada tantas vezes quanto for necessário através do site do Tribunal de Justiça do Estado da Paraíba, endereço <https://corregedoria.tjpb.jus.br/selo-digital/>.

A autenticação digital do documento faz prova de que, na data e hora em que ela foi realizada, a empresa HOSPITRONICA - COM DE EQUIPAMENTOS MEDICO HOSPITALAR LTDA - ME tinha posse de um documento com as mesmas características que foram reproduzidas na cópia autenticada, sendo da empresa HOSPITRONICA - COM DE EQUIPAMENTOS MEDICO HOSPITALAR LTDA - ME a responsabilidade, única e exclusiva, pela idoneidade do documento apresentado a este Cartório.

Nesse sentido, declaro que a HOSPITRONICA - COM DE EQUIPAMENTOS MEDICO HOSPITALAR LTDA - ME assumiu, nos termos do artigo 8º, §1º, do Decreto nº 10.278/2020, que regulamentou o artigo 3º, inciso X, da Lei Federal nº 13.874/2019 e o artigo 2º-A da Lei Federal 12.682/2012, a responsabilidade pelo processo de digitalização dos documentos físicos, garantindo perante este Cartório e terceiros, a sua autoria e integridade.

De acordo com o disposto no artigo 2º-A, §7º, da Lei Federal nº 12.682/2012, o documento em anexo, identificado individualmente em cada Código de Autenticação Digital¹ ou na referida sequência, poderá ser reproduzido em papel ou em qualquer outro meio físico.

Esta DECLARAÇÃO foi emitida em **23/08/2021 16:04:56 (hora local)** através do sistema de autenticação digital do Cartório Azevedo Bastos, de acordo com o Art. 1º, 10º e seus §§ 1º e 2º da MP nº 200/2001, como também, o documento eletrônico autenticado contendo o Certificado Digital do titular do Cartório Azevedo Bastos, poderá ser solicitado diretamente a empresa HOSPITRONICA - COM DE EQUIPAMENTOS MEDICO HOSPITALAR LTDA - ME ou ao Cartório pelo endereço de e-mail autentica@azevedobastos.not.br Para informações mais detalhadas deste ato, acesse o site <https://autdigital.azevedobastos.not.br> e informe o Código de Autenticação Digital

Esta Declaração é válida por **tempo indeterminado** e está disponível para consulta em nosso site.

¹Código de Autenticação Digital: 60390612171622100392-1

²Legislações Vigentes: Lei Federal nº 8.935/94, Lei Federal nº 10.406/2002, Medida Provisória nº 2200/2001, Lei Federal nº 13.105/2015, Lei Estadual nº 8.721/2008, Lei Estadual nº 10.132/2013, Provimento CGJ N° 003/2014 e Provimento CNJ N° 100/2020.

O referido é verdade, dou fé.

CHAVE DIGITAL

00005b1d734fd94f057f2d69fe6bc05bf93806cf183467b2459a7308fb5703c1fc5508b8ea1628f10d9d6b1720a9ee6b858d5ce43748149e308aca5f0606f65beb2e9dffe58d635b7d72e99c8e61b5f2



Presidência da República
Carta Civil
Medida Provisória nº 2.200-2,
de 24 de agosto de 2001.



REPÚBLICA FEDERATIVA DO BRASIL
ESTADO DA PARAÍBA
CARTÓRIO AZEVEDO BASTOS
FUNDADO EM 1888

PRIMEIRO REGISTRO CIVIL DE NASCIMENTO E ÓBITOS E PRIVATIVO DE CASAMENTOS, INTERDIÇÕES E TUTELAS DA COMARCA DE JOÃO PESSOA

Av. Epitácio Pessoa, 1145 Bairro dos Estados 58030-00, João Pessoa PB
Tel.: (83) 3244-5404 / Fax: (83) 3244-5484
<http://www.azevedobastos.not.br>
E-mail: cartorio@azevedobastos.not.br



1109
504

DECLARAÇÃO DE SERVIÇO DE AUTENTICAÇÃO DIGITAL

O Bel. Válber Azevêdo de Miranda Cavalcanti, Oficial do Primeiro Registro Civil de Nascimentos e Óbitos e Privativo de Casamentos, Interdições e Tutelas com atribuição de autenticar e reconhecer firmas da Comarca de João Pessoa Capital do Estado da Paraíba, em virtude de Lei, etc...

DECLARO ainda que, para garantir transparência e segurança jurídica de todos os atos oriundos da atividade Notarial e Registral no Estado da Paraíba, foi instituído pela Lei Nº 10.132, de 06 de novembro de 2013, a aplicação obrigatória de um Selo Digital de Fiscalização Extrajudicial em todos os atos de notas e registro, composto de um código único (por exemplo: Selo Digital: ABC12345-X1X2) e dessa forma, cada autenticação processada pela nossa Serventia pode ser verificada e confirmada tantas vezes quanto for necessário através do site do Tribunal de Justiça do Estado da Paraíba. endereço <https://corregedoria.tjpb.jus.br/selo-digital/>.

A autenticação digital do documento faz prova de que, na data e hora em que ela foi realizada, a empresa HOSPITRONICA - COM DE EQUIPAMENTOS MEDICO HOSPITALAR LTDA - ME tinha posse de um documento com as mesmas características que foram reproduzidas na cópia autenticada, sendo da empresa HOSPITRONICA - COM DE EQUIPAMENTOS MEDICO HOSPITALAR LTDA - ME a responsabilidade, única e exclusiva, pela idoneidade do documento apresentado a este Cartório.

Nesse sentido, declaro que a HOSPITRONICA - COM DE EQUIPAMENTOS MEDICO HOSPITALAR LTDA - ME assumiu, nos termos do artigo 8º, §1º, do Decreto nº 10.278/2020, que regulamentou o artigo 3º, inciso X, da Lei Federal nº 13.874/2019 e o artigo 2º-A da Lei Federal 12.682/2012, a responsabilidade pelo processo de digitalização dos documentos físicos, garantindo perante este Cartório e terceiros, a sua autoria e integridade.

De acordo com o disposto no artigo 2º-A, §7º, da Lei Federal nº 12.682/2012, o documento em anexo, identificado individualmente em cada Código de Autenticação Digital¹ ou na referida frequência, poderá ser reproduzido em papel ou em qualquer outro meio físico.

A DECLARAÇÃO foi emitida em **23/08/2021 16:05:12 (hora local)** através do sistema de autenticação digital do Cartório Azevêdo Bastos, de acordo com o Art. 1º, 10º e seus §§ 1º e 2º da MP 2200/2001, como também, o documento eletrônico autenticado contendo o Certificado Digital do titular do Cartório Azevêdo Bastos, poderá ser solicitado diretamente a empresa HOSPITRONICA - COM DE EQUIPAMENTOS MEDICO HOSPITALAR LTDA - ME ou ao Cartório pelo endereço de e-mail autentica@azevedobastos.not.br Para informações mais detalhadas deste ato, acesse o site <https://autdigital.azevedobastos.not.br> e informe o Código de Autenticação Digital

Esta Declaração é válida por **tempo indeterminado** e está disponível para consulta em nosso site.

¹Código de Autenticação Digital: 60392009171101100528-1

²Legislações Vigentes: Lei Federal nº 8.935/94, Lei Federal nº 10.406/2002, Medida Provisória nº 2200/2001, Lei Federal nº 13.105/2015, Lei Estadual nº 8.721/2008, Lei Estadual nº 10.132/2013, Provimento CGJ N° 003/2014 e Provimento CNJ N° 100/2020.

O referido é verdade, dou fé.

CHAVE DIGITAL

00005b1d734fd94f057f2d69fe6bc05bf93806cf183467b2459a7308fb5703c139100a4e098387ca1c1a1b720ff7e1558a088f2831e3fdd56cce5462ae9b4baeeb2e9dff58d635b7d72e99c8e61b5f2



Presidência da República
Casa Civil
Medida Provisória nº 2.200-2,
de 26 de agosto de 2001.



1109
25

DECLARAÇÃO DE ENQUADRAMENTO DE MICRO EMPRESA E EMPRESA DE PEQUENO PORTE

A empresa **HOSPITRONICA COM. DE EQUIPAMENTOS MED. HOSPITALARES LTDA - EPP** inscrita no CNPJ nº.17.737.428/0001-14, sediada na AV. Celso Garcia Cid, nº 1523, Vila Siam, Londrina. E Inscrição Estadual sob nº 9062443739 - Paraná, neste ato representado pelo seu legal a Sr. Leandro M. Claro, Sócio/Gerente casado, portador da Cédula de Identidade RG: 9988516-5 SSP-PR e inscrito no CPF/MF sob nº 803.463.329-15, por seu representante legal indicado, **declara**, sob as penas da Lei Complementar nº 123/2006, em especial quanto ao seu art. 3º, estando apta a usufruir o tratamento favorecido estabelecido nessa Lei Complementar. **DECLARAMOS**, ainda, que a empresa está excluída das vedações constantes do parágrafo 4º do artigo 3º da Lei Complementar nº 123/2006, e que se compromete a promover a regularização de eventuais defeitos ou restrições existentes na documentação exigida para efeito de regularidade fiscal, caso seja declarada vencedora do certame.

Por ser expressão de verdade, firmo a presente declaração.

Validade 12 (doze) meses e/ou alterações do Balanço Patrimonial.

Londrina - PR, 10 de junho de 2021



HOSPITRONICA COM. DE MAT. MED. HOSP. LTDA EPP
LEANDRO M. CLARO
Sócio / Gerente
RG: 9988516-5 SSP-PR
CPF: 064700999-47

TABELIONATO DE NOTAS
CAMBÉ - PR

José Carlos da Fonseca
Reg. No CRC - PR sob o nº. 05856901
Contador
CPF: 032.107.709-13

TABELIONATO DE NOTAS E 1º TABELIONATO DE PROTESTO
Bruno Cesar de Oliveira Machado - Tabelião Designado
Rua Franca, 30 - Centro - CEP: 86181-040 - Cambé - PR - Fone: (43) 3154-3263
email: notas@tabelionatoparana.com.br
Selo 01614345V200000007630217A

Consulte esse selo em <http://horus.funarpen.com.br/consulta>

Reconheço por semelhança a assinatura de
JOSE CARLOS DA FONSECA Dou 15/06/2028 Emol: R\$4,72/VRC 21,75
Funreju: R\$1,18, Selo: R\$0,80, FUNDEF: R\$0,20, ISSQN: R\$0,09. Total: R\$7,13
Cambé-PR, 16 de junho de 2021 - 09:04:31h.
Em Test. da Verdade

Sebastião Aparecido Barbosa
(Escritor Autorizado)



Hospitronica | CNPJ: 17.737.428/0001-14 | Inscrição Estadual: 90624437-39 Endereço: Av. Celso Garcia Cid, 1523 - Centro - Londrina, PR - 86039-000 Contato: (43) 3341-0006 | hospitronica1@gmail.com



REPÚBLICA FEDERATIVA DO BRASIL
ESTADO DA PARAÍBA
CARTÓRIO AZEVEDO BASTOS
FUNDADO EM 1888

PRIMEIRO REGISTRO CIVIL DE NASCIMENTO E ÓBITOS E PRIVATIVO DE CASAMENTOS, INTERDIÇÕES E TUTELAS DA COMARCA DE JOÃO PESSOA

Av. Epitácio Pessoa, 1145 Bairro dos Estados 58030-00, João Pessoa PB
Tel.: (83) 3244-5404 / Fax: (83) 3244-5484
<http://www.azevedobastos.not.br>
E-mail: cartorio@azevedobastos.not.br



NOTA

DECLARAÇÃO DE SERVIÇO DE AUTENTICAÇÃO DIGITAL

O Bel. Válber Azevêdo de Miranda Cavalcanti, Oficial do Primeiro Registro Civil de Nascimentos e Óbitos e Privativo de Casamentos, Interdições e Tutelas com atribuição de autenticar e reconhecer firmas da Comarca de João Pessoa Capital do Estado da Paraíba, em virtude de Lei, etc...

DECLARO ainda que, para garantir transparência e segurança jurídica de todos os atos oriundos da atividade Notarial e Registral no Estado da Paraíba, foi instituído pela Lei Nº 10.132, de 06 de novembro de 2013, a aplicação obrigatória de um Selo Digital de Fiscalização Extrajudicial em todos os atos de notas e registro, composto de um código único (por exemplo: Selo Digital: ABC12345-X1X2) e dessa forma, cada autenticação processada pela nossa Serventia pode ser verificada e confirmada tantas vezes quanto for necessário através do site do Tribunal de Justiça do Estado da Paraíba, endereço <https://corregedoria.tjpb.jus.br/selo-digital/>.

A autenticação digital do documento faz prova de que, na data e hora em que ela foi realizada, a empresa HOSPITRONICA - COM DE EQUIPAMENTOS MEDICO HOSPITALAR LTDA - ME tinha posse de um documento com as mesmas características que foram reproduzidas na cópia autenticada, sendo da empresa HOSPITRONICA - COM DE EQUIPAMENTOS MEDICO HOSPITALAR LTDA - ME a responsabilidade, única e exclusiva, pela idoneidade do documento apresentado a este Cartório.

Nesse sentido, declaro que a HOSPITRONICA - COM DE EQUIPAMENTOS MEDICO HOSPITALAR LTDA - ME assumiu, nos termos do artigo 8º, §1º, do Decreto nº 10.278/2020, que regulamentou o artigo 3º, inciso X, da Lei Federal nº 13.874/2019 e o artigo 2º-A da Lei Federal 12.682/2012, a responsabilidade pelo processo de digitalização dos documentos físicos, garantindo perante este Cartório e terceiros, a sua autoria e integridade.

De acordo com o disposto no artigo 2º-A, §7º, da Lei Federal nº 12.682/2012, o documento em anexo, identificado individualmente em cada Código de Autenticação Digital¹ ou na referida sequência, poderá ser reproduzido em papel ou em qualquer outro meio físico.

Esta DECLARAÇÃO foi emitida em **17/06/2021 09:17:28 (hora local)** através do sistema de autenticação digital do Cartório Azevedo Bastos, de acordo com o Art. 1º, 10º e seus §§ 1º e 2º da MP 2200/2001, como também, o documento eletrônico autenticado contendo o Certificado Digital do titular do Cartório Azevedo Bastos, poderá ser solicitado diretamente a empresa HOSPITRONICA - COM DE EQUIPAMENTOS MEDICO HOSPITALAR LTDA - ME ou ao Cartório pelo endereço de e-mail autentica@azevedobastos.not.br Para informações mais detalhadas deste ato, acesse o site <https://autdigital.azevedobastos.not.br> e informe o Código de Autenticação Digital

Esta Declaração é válida por **tempo indeterminado** e está disponível para consulta em nosso site.

¹Código de Autenticação Digital: 60391706213492217247-1

²Legislações Vigentes: Lei Federal nº 8.935/94, Lei Federal nº 10.406/2002, Medida Provisória nº 2200/2001, Lei Federal nº 13.105/2015, Lei Estadual nº 8.721/2008, Lei Estadual nº 10.132/2013, Provimento CGJ Nº 003/2014 e Provimento CNJ Nº 100/2020.

O referido é verdade, dou fé.

CHAVE DIGITAL

00005b1d734fd94f057f2d69fe6bc05be8d29f8a0d6558172b510d85f7f8f8a5eee8246cb472c9ce6178b470dd6f0be88ad62c4cc44aa91cf9863fa4371eba13eb2e9dffe58d635b7d72e99c8e61b5f2



Presidência da República
Casa Civil
Medida Provisória Nº 2.200-2,
de 24 de agosto de 2001.



REPÚBLICA FEDERATIVA DO BRASIL
ESTADO DA PARAÍBA
CARTÓRIO AZEVEDO BASTOS
FUNDADO EM 1888

PRIMEIRO REGISTRO CIVIL DE NASCIMENTO E ÓBITOS E PRIVATIVO DE CASAMENTOS, INTERDIÇÕES E TUTELAS DA COMARCA DE JOÃO PESSOA

Av. Epitácio Pessoa, 1145 Bairro dos Estados 58030-00, João Pessoa PB
Tel.: (83) 3244-5404 / Fax: (83) 3244-5484
http://www.azevedobastos.not.br
E-mail: cartorio@azevedobastos.not.br



1105
2021

DECLARAÇÃO DE SERVIÇO DE AUTENTICAÇÃO DIGITAL

O Bel. Válber Azevêdo de Miranda Cavalcanti, Oficial do Primeiro Registro Civil de Nascimentos e Óbitos e Privativo de Casamentos, Interdições e Tutelas com atribuição de autenticar e reconhecer firmas da Comarca de João Pessoa Capital do Estado da Paraíba, em virtude de Lei, etc...

DECLARO ainda que, para garantir transparência e segurança jurídica de todos os atos oriundos da atividade Notarial e Registral no Estado da Paraíba, foi instituído pela Lei nº 10.132, de 06 de novembro de 2013 a aplicação obrigatória de um Selo Digital de Fiscalização Extrajudicial em todos os atos de notas e registro, composto de um código único (por exemplo: Selo Digital: ABC12345-X1X2) e dessa forma, cada autenticação processada pela nossa Serventia pode ser verificada e confirmada tantas vezes quanto for necessário através do site do Tribunal de Justiça do Estado da Paraíba, endereço: <https://corregedoria.tjpb.jus.br/selo-digital/>.

A autenticação digital do documento faz prova de que, na data e hora em que ela foi realizada, a empresa HOSPITRONICA - COM DE EQUIPAMENTOS MEDICO HOSPITALAR LTDA - ME tinha posse de um documento com as mesmas características que foram reproduzidas na cópia autenticada, sendo da empresa HOSPITRONICA - COM DE EQUIPAMENTOS MEDICO HOSPITALAR LTDA - ME a responsabilidade, única e exclusiva, pela idoneidade do documento apresentado a este Cartório.

Nesse sentido, declaro que a HOSPITRONICA - COM DE EQUIPAMENTOS MEDICO HOSPITALAR LTDA - ME assumiu, nos termos do artigo 8º, §1º, do Decreto nº 10.278/2020, que regulamentou o artigo 3º, inciso X, da Lei Federal nº 13.874/2019 e o artigo 2º-A da Lei Federal 12.682/2012, a responsabilidade pelo processo de digitalização dos documentos físicos, garantindo perante este Cartório e terceiros, a sua autoria e integridade.

De acordo com o disposto no artigo 2º-A, §7º, da Lei Federal nº 12.682/2012, o documento em anexo, identificado individualmente em cada Código de Autenticação Digital ou na referida sequência, poderá ser reproduzido em papel ou em qualquer outro meio físico.

a DECLARAÇÃO foi emitida em 23/08/2021 16:05:42 (hora local) através do sistema de autenticação digital do Cartório Azevêdo Bastos, de acordo com o Art. 1º, 10º e seus §§ 1º e 2º da MP 2200/2001, como também, o documento eletrônico autenticado contendo o Certificado Digital do titular do Cartório Azevêdo Bastos, poderá ser solicitado diretamente a empresa HOSPITRONICA - COM DE EQUIPAMENTOS MEDICO HOSPITALAR LTDA - ME ou ao Cartório pelo endereço de e-mail autentica@azevedobastos.not.br Para informações mais detalhadas deste ato, acesse o site <https://autdigital.azevedobastos.not.br> e informe o Código de Autenticação Digital

Esta Declaração é válida por tempo indeterminado e está disponível para consulta em nosso site.

*Código de Autenticação Digital: 60391706213492217247-1

Legislações Vigentes: Lei Federal nº 8.935/94, Lei Federal nº 10.406/2002, Medida Provisória nº 2200/2001, Lei Federal nº 13.105/2015, Lei Estadual nº 8.721/2008, Lei Estadual nº 10.132/2013, Provimento CGJ N° 003/2014 e Provimento CNJ N° 100/2020.

O referido é verdade, dou fé.

CHAVE DIGITAL

00005b1d734fe94f057f2d69fe6bc05bf93806cf183467b2459a7308fb5703c1249b73f750b8884071bd67da213199208ad62c4cc4aa91cf9863fa4371eba13eb2e9dffe58d635b7d72e99c8e61b5f2



Presidência da República
Casa Civil
Medida Provisória nº 2.200-2,
de 24 de agosto de 2001.



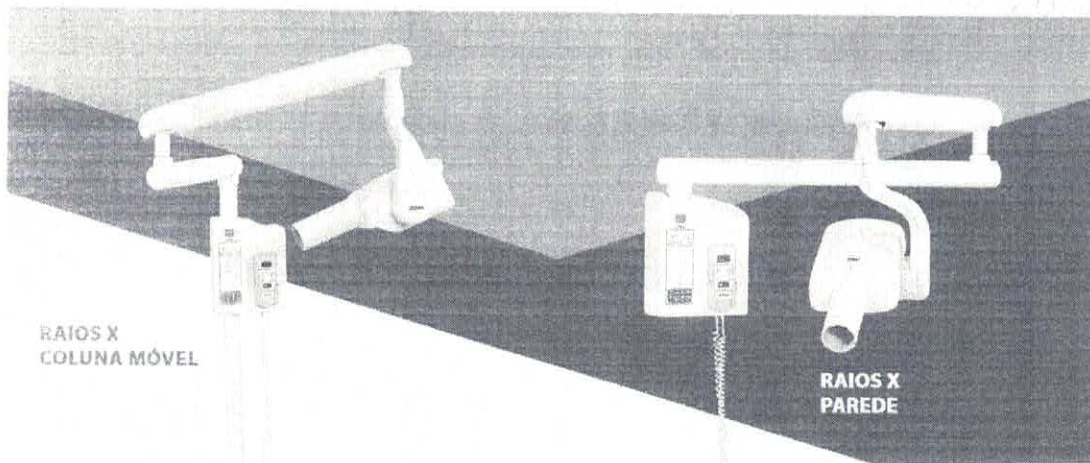

RAIOS X - COLUNA MÓVEL OU VERSÃO PAREDE

• RAIOS X - COLUNA MÓVEL

- Aparelho de raios-x com base móvel, sobre quatro rodízios duplos, com freios, que proporcionam boa estabilidade e melhor aproximação ao paciente e também o uso em mais de uma sala clínica.
- Braços articulados confeccionados em aço e aço com cobertura em ABS injetado de alto impacto, com alcance horizontal de 1104 mm e vertical até 620 mm; mecanicamente balanceados através de molas que compensam o peso do aparelho, fazem com que o posicionamento do cabeçote seja fácil e preciso, mesmo em radiografias mais difíceis.
- Cabeçote com sistema de aterramento para maior proteção ao operador; ampola importada marca Toshiba proporciona maior segurança quanto à eficiência e durabilidade em função da experiência internacional do fabricante; dois limitadores na articulação oferecem proteção aos cabos elétricos.
- Imersão em óleo garante refrigeração e isolamento eficazes, mesmo nos casos de uso intensivo.
- Câmara expansora de borracha com resistência potencial de elasticidade e tamanho garante proteção ao cabeçote, operador e paciente, pois o óleo aquecido a altas temperaturas, dilata com segurança reduzindo a pressão volumétrica, proporcionando a refrigeração ideal aos componentes do cabeçote, sem vazamento ou explosão.
- Filtração total com equivalência em alumínio de 2,71mm libera os raios úteis e retém os raios moles, eliminando a radiação secundária.
- Colimador primário, colocado após o filtro de alumínio limita o feixe de raios-x para o diâmetro de 59 mm na saída do cilindro localizador, reduzindo radiações em outras direções evitando que o feixe de raios-x atinja as paredes do cilindro; com bom direcionamento, diminui a área irradiada após o filme, dando maior proteção ao paciente.
- Cilindro de orientação longo, utilizado para permitir o perfeito posicionamento do filme em relação ao feixe de raios-x; dimensionado para um sistema foco-filme de 200mm; revestido em chapa de chumbo de 0,5mm de espessura, retém a radiação secundária que por ventura possa se formar na colimação primária.
- Colimador secundário localizado, na extremidade do cilindro, elimina a radiação secundária que possa se formar após o colimador primário, aumentando a segurança do profissional.
- Ponto focal de 0,8 x 0,8mm proporciona maior nitidez e detalhe.
- Goniômetro utilizado para se conseguir o ângulo de inclinação desejado, graduado com divisões de 10 em 10 graus, tanto positivos quanto negativos.
- Tensão nominal 70 kVp; devido ao maior poder de penetração do feixe dos raios, pode-se operar com um menor tempo de exposição, reduzindo a possibilidade da radiação ser absorvida pelos tecidos, permitindo observação muito superior dos detalhes nas radiografias, inclusive dos tecidos moles.

1107
203

- * Corrente de 8 mA prolonga a vida dos componentes do cabeçote.
- * Painel de comando com interruptor geral permite a visualização quando o aparelho está ligado.
- * Controle remoto conectado ao painel de comando através de fio espiralado, com todos os controles agrupados, permite o comando a uma distância de até 3m fora da área de radiação secundária, permitindo a possibilidade de acompanhamento visual do exame clínico. *Opcional: Permitido cabo de até 5 metros.
- * Display indicador de tempo de exposição com escala graduada de 0,1 a 2,5 segundos oferece mais opções na escolha do tempo de exposição; o tempo de pré-aquecimento do cabeçote de 0,22 segundos já está incluso e é regulado através da seleção de tempo; deve ser somado ao valor indicado no painel, para se obter o tempo de aplicação de carga.
- * Tecla de disparo deverá ser mantida acionada durante todo o tempo de exposição selecionado, que será acompanhado por um led amarelo aceso e um sinal audível indicando o tempo em que o aparelho estará emitindo radiação.
- * Mecanismo de bloqueio contra disparos acidentais e consecutivos, eliminando exposições desnecessárias à radiação e ao superaquecimento.
- * Cabeçote com certificado de teste quanto a radiação de fuga, atendendo o que determina o Regulamento Técnico do Ministério da Saúde aprovado pela Portaria SVS - 453, de 01-06-1998.

• RAIOS X - VERSÃO PAREDE

- * Aparelho de raios-x fixado na parede diminui a área ocupada do consultório em 0,50m², cria barreira física com menor ponto de contato, tornando o consultório mais limpo, e evita que a Auxiliar tenha que mover todo o peso do aparelho.
- * Com dois braços, um horizontal e um pantográfico; com alcance horizontal de 1500 mm e movimento vertical de 30 graus para baixo e 25 graus para cima; confeccionados em alumínio perfurado com rolamentos mecanicamente balanceados através de molas que compensam o peso do aparelho e permitem a movimentação sem esforço do operador, proporcionando boa aproximação do campo a ser radiografado; maior alcance e menor ocupação de espaço quando não está em uso.
- * Cabeçote com sistema de aterramento para maior proteção ao operador; ampola importada marca Toshiba proporciona maior segurança quanto à eficiência e durabilidade em função da experiência internacional do fabricante; dois limitadores na articulação oferecem proteção aos cabos elétricos.
- * Imersão em óleo garante refrigeração e isolamento eficazes, mesmo nos casos de uso intensivo.
- * Câmara expansora de borracha com resistência potencial de elasticidade e tamanho garante proteção ao cabeçote, operador e paciente, pois o óleo aquecido a altas temperaturas, dilata com segurança reduzindo a pressão volumétrica, proporcionando a refrigeração ideal aos componentes do cabeçote, sem vazamento ou explosão.
- * Filtração total com equivalência em alumínio de 2,71mm libera os raios úteis e retém os raios moles, eliminando a radiação secundária.
- * Colimador primário, colocado após o filtro de alumínio limita o feixe de raios-x para o diâmetro de 59 mm na saída do cilindro localizador, reduzindo radiações em outras direções evitando que o feixe de raios-x atinja as paredes do cilindro; com bom direcionamento, diminui a área irradiada após o filme, dando maior proteção ao paciente.
- * Cilindro de orientação longo, utilizado para permitir o perfeito posicionamento do filme em relação ao feixe de raios-x; dimensionado para um sistema foco-filme de 200mm; revestido em chapa de chumbo de 0,5mm de espessura, retém a radiação secundária que por ventura possa se formar na colimação primária.
- * Colimador secundário localizado, na extremidade do cilindro, elimina a radiação secundária que possa se formar após o colimador primário, aumentando a segurança do profissional.
- * Ponto focal de 0,8 x 0,8mm proporciona maior nitidez e detalhe.
- * Gonímetro utilizado para se conseguir o ângulo de inclinação desejado, graduado com divisões de 10 em 10 graus, tanto positivos quanto negativos.
- * Tensão nominal 70 kVp; devido ao maior poder de penetração do feixe dos raios, pode-se operar com um menor tempo de exposição, reduzindo a possibilidade da radiação ser absorvida pelos tecidos, permitindo observação muito superior dos detalhes nas

1108
200

radiografias, inclusive dos tecidos moles.

- Corrente de 8 mA prolonga a vida dos componentes do cabeçote.

- Painel de comando com interruptor geral permite a visualização quando o aparelho está ligado.

- Controle remoto conectado ao painel de comando através de fio espiralado, com todos os controles agrupados, permite o comando a uma distância de até 3m fora da área de radiação secundária, permitindo a possibilidade de acompanhamento visual do exame durante. (Opcional: Permitido cabo de até 5 metros.

- Regulável indicador de tempo de exposição com escala graduada de 0,1 a 2,5 segundos oferece mais opções na escolha do tempo de exposição; o tempo de pré-aquecimento do rebobote de 0,22 segundos já está incluso e é regulado através da seleção de tempo; deve ser somado ao valor indicado no painel, para se obter o tempo de aplicação de carga.

- Tecla de disparo deverá ser mantida acionada durante todo o tempo de exposição selecionado, que será acompanhado por um led amarelo aceso e um sinal audível indicando o tempo em que o aparelho estará emitindo radiação.

- Mecanismo de bloqueio contra disparos acidentais e consecutivos, eliminando exposições desnecessárias à radiação e ao superaquecimento.

- Cabeçote com certificado de teste quanto a radiação de fuga, atendendo o que determina o Regulamento Técnico do Ministério da Saúde aprovado pela Portaria SVS - 453, de 01-06-1998.

* Tensão de rede: 127 or 220 V

* Potência: 1,20 kVA

* Tensão do cabeçote: 70 kVP

* Amperagem/cabeçote: 8 mA



1109
570

BIOSCALER CB

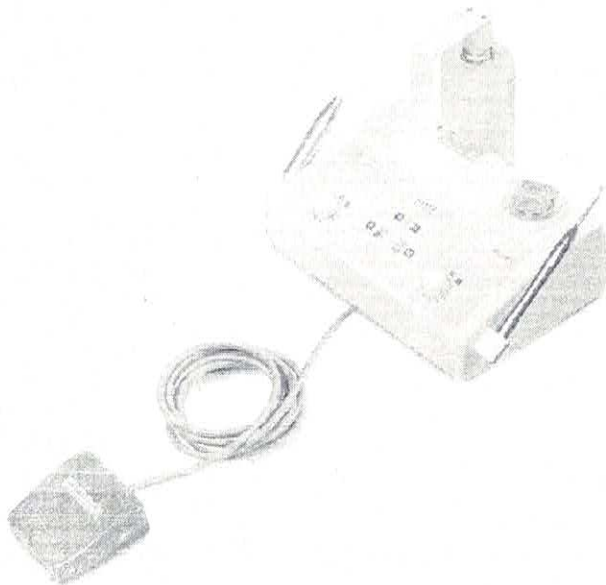

O Bioscaler combina ultrassom e jato de bicarbonato hidrogenado em única unidade compacta, permitindo completa profilaxia e tratamentos em diversas áreas e aplicações.

Vantagens:

- Ajuste da potencia ultrassônica digital e gradual, garantindo precisão e eficiência aos procedimentos clínicos
- Teclado de superfície com separação de funções digital, facilidade no controle do produto e assepsia do painel
- Bico profilático ergonômico, facilitando o acesso aos dentes posteriores;
- Sistema de acoplamento anti-entupimento, partes internas patenteada;
- Bico removível e autoclavável, maior segurança ao usuário e paciente;
- Bico profilático 100% metálico, maior durabilidade da peça e evitando o acoplamento de mangueiras na extremidade;
- Capa do transdutor removível e Autoclavável, fácil remoção para o procedimento de esterilização; 100% metálica, maior durabilidade da peça;
- Garrafa de 500 ml acoplada (exclusivo para o modelo CB);
- Chave de inserto com torquímetro, garantindo maior segurança no acoplamento dos insertos metálicos;
- Tampa do reservatório de bicarbonato em policarbonato translúcido, maior durabilidade do componente;
- Vários modelos de insertos para diversas aplicações, maior custo benefício,

<https://ortus.com.br/produto/bioscaler-cb/>



Governo do Estado do Paraná
Secretaria da Micro e Pequena Empresa
Junta Comercial do Estado do Paraná



LIGO
CAC

CERTIDÃO SIMPLIFICADA

Sistema Nacional de Registro de Empresas Mercantis - SINREM

Certificamos que as informações abaixo constam dos documentos arquivados nesta Junta Comercial e são vigentes na data da sua expedição.

Nome Empresarial: HOSPITRONICA - COMÉRCIO DE EQUIPAMENTOS MÉDICO HOSPITALAR LTDA - EPP		Protocolo: PRC2107806756			
Natureza Jurídica: Empresa Empresarial Limitada					
NIRE (Sede): 41207552987	CNPJ: 17.737.428/0001-14	Data de Ato Constitutivo: 01/03/2013	Início de Atividade: 05/03/2013		
Endereço Completo: Avenida CELSO GARCIA CID, Nº 1523, LOJA 08, CENTRO - Londrina/PR - CEP 86010-490					
Objeto Social: COMERCIO ATACADISTA E VAREJISTA DE MAQUINAS, APARELHOS E EQUIPAMENTOS PARA USO ODONTO-MEDICO HOSPITALAR E PEÇAS E A PRESTAÇÃO DE SERVIÇOS NA MANUTENÇÃO DE MAQUINAS, APARELHOS E EQUIPAMENTOS PARA USO ODONTO-MEDICO HOSPITALAR, E ALUGUEL DE EQUIPAMENTOS CIENTÍFICOS, MÉDICOS, HOSPITALAR E ODONTOLÓGICOS SEM OPERADOR E A REPRESENTAÇÃO COMERCIAL DE MAQUINAS E EQUIPAMENTOS MEDICO-HOSPITALAR, ODONTOLÓGICO E ORTOPÉDICO.					
Capital Social: R\$ 20.000,00 (vinte mil reais) Capital Integralizado: R\$ 20.000,00 (vinte mil reais)		Porte: EPP (Empresa de Pequeno Porte)	Prazo de Duração: Indeterminado		
Dados do Sócio					
Nome: JUVENITO PEREIRA	CPF/CNPJ: 918.020.169-53	Participação no capital: R\$ 200,00	Espécie de sócio: Sócio	Administrador: N	Término do mandato
Nome: LEANDRO MARIA CLARO	CPF/CNPJ: 064.700.999-47	Participação no capital: R\$ 19.800,00	Espécie de sócio: Sócio	Administrador: S	Término do mandato
Dados do Administrador					
Nome: LEANDRO MARIA CLARO	CPF: 064.700.999-47	Término do mandato			
Último Arquivamento			Situação		
Data: 03/01/2017	Número: 20167324888	Ato/eventos: 307 / 307 - REENQUADRAMENTO DE MICROEMPRESA COMO EMPRESA DE PEQUENO PORTE	ATIVA Status SEM STATUS		

Esta certidão foi emitida automaticamente em 05/08/2021, às 10:27:23 (horário de Brasília).
Se impressa, verificar sua autenticidade no <https://www.empresafacil.pr.gov.br>, com o código XFJFNZ12.



PRC2107806756

LEANDRO MARCOS RAYSEL BISCAIA
Secretário Geral

CONSULTA CERTIDÃO ONLINE

DOCUMENTO VERIFICADO

O DOCUMENTO ABAIXO FOI CONFIRMADO COMO **AUTÊNTICO**.

11/11/11
CAC

23
2/11/11

NIRE (Sede) 41207552967	CNPJ 17.737.428/0001-14	Data de Ato Constitutivo 01/03/2013	Início de Atividade 05/03/2013	113 AC	
Endereço Completo Avenida CELSO GARCIA CID, Nº 1523, LOJA 08, CENTRO - Londrina/PR - CEP 86010-490					
Objeto Social COMERCIO ATACADISTA E VAREJISTA DE MAQUINAS, APARELHOS E EQUIPAMENTOS PARA USO ODONTO-MEDICO HOSPITALAR E PEÇAS E A PRESTAÇÃO DE SERVIÇOS NA MANUTENÇÃO DE MAQUINAS, APARELHOS E EQUIPAMENTOS PARA USO ODONTO-MEDICO HOSPITALAR, E ALUGUEL DE EQUIPAMENTOS CIENTÍFICOS, MÉDICOS, HOSPITALAR E ODONTOLÓGICOS SEM OPERADOR E A REPRESENTAÇÃO COMERCIAL DE MAQUINAS E EQUIPAMENTOS MEDICO-HOSPITALAR, ODONTOLÓGICO E ORTOPÉDICO.					
Capital Social R\$ 20.000,00 (vinte mil reais)		Porte EPP (Empresa de Pequeno Porte)			Prazo de Duração Indeterminado
Capital integralizado R\$ 20.000,00 (vinte mil reais)					
Dados do Sócio					
Nome JUVENITO PEREIRA	CPF/CNPJ 918.020.169-53	Participação no capital R\$ 200,00	Espécie de sócio Sócio	Administrador N	Término do mandato
Nome LEANDRO MARIA CLARO	CPF/CNPJ 064.700.999-47	Participação no capital R\$ 19.800,00	Espécie de sócio Sócio	Administrador S	Término do mandato
Dados do Administrador					
Nome LEANDRO MARIA CLARO	CPF 064.700.999-47	Término do mandato			
Último Arquivamento				Situação ATIVA	
Data 03/01/2017	Número 20167324888	Ato/eventos 307 / 307 - REENQUADRAMENTO DE MICROEMPRESA COMO EMPRESA DE PEQUENO PORTE		Status SEM STATUS	

Esta certidão foi emitida automaticamente em 05/08/2021, às 10:27:23 (horário de Brasília).
Se impressa, verificar sua autenticidade no <https://www.empresafacil.pr.gov.br>, com o código **XFJFNZ12**.



1732107806756

LEANDRO MARCOS RAYSEL BISCAIA

Secretário Geral

11/14
AC

115
20

 REPÚBLICA FEDERATIVA DO BRASIL CADASTRO NACIONAL DA PESSOA JURÍDICA		
NÚMERO DE INSCRIÇÃO 17.737.428/0001-14 MATRIZ	COMPROVANTE DE INSCRIÇÃO E DE SITUAÇÃO CADASTRAL	DATA DE ABERTURA 01/03/2013
NOME EMPRESARIAL HOSPITRONICA - COMERCIO DE EQUIPAMENTOS MEDICO HOSPITALAR LTDA		
TÍTULO DO ESTABELECIMENTO (NOME DE FANTASIA) HOSPITRONICA		PORTE EPP
CÓDIGO E DESCRIÇÃO DA ATIVIDADE ECONÔMICA PRINCIPAL 46.64-0-00 - Comércio atacadista de máquinas, aparelhos e equipamentos para uso odonto-médico-hospitalar; partes e peças		
CÓDIGO E DESCRIÇÃO DAS ATIVIDADES ECONÔMICAS SECUNDÁRIAS 46.45-1-01 - Comércio atacadista de instrumentos e materiais para uso médico, cirúrgico, hospitalar e de laboratórios 47.73-3-00 - Comércio varejista de artigos médicos e ortopédicos 33.12-1-03 - Manutenção e reparação de aparelhos eletromédicos e eletroterapêuticos e equipamentos de irradiação 77.39-0-02 - Aluguel de equipamentos científicos, médicos e hospitalares, sem operador 46.18-4-02 - Representantes comerciais e agentes do comércio de instrumentos e materiais odonto-médico-hospitalares		
CÓDIGO E DESCRIÇÃO DA NATUREZA JURÍDICA 206-2 - Sociedade Empresária Limitada		
LOGRADOURO AV CELSO GARCIA CID	NÚMERO 1523	COMPLEMENTO LOJA 08
CEP 86.010-490	BAIRRO/DISTRITO CENTRO	MUNICÍPIO LONDRINA
		UF PR
ENDEREÇO ELETRÔNICO HOSPITRONICA@GMAIL.COM		TELEFONE (43) 3341-0006
ENTE FEDERATIVO RESPONSÁVEL (EFR) *****		
SITUAÇÃO CADASTRAL ATIVA		DATA DA SITUAÇÃO CADASTRAL 01/03/2013
MOTIVO DE SITUAÇÃO CADASTRAL		
SITUAÇÃO ESPECIAL *****		DATA DA SITUAÇÃO ESPECIAL *****

Aprovado pela Instrução Normativa RFB nº 1.863, de 27 de dezembro de 2018.

Emitido no dia 05/08/2021 às 10:40:58 (data e hora de Brasília).

Página: 1/1

BRASIL
(HTTPS://GOV.BR)

11/16
SAE



Ministério da Fazenda

Secretaria da Receita Federal do Brasil

Comprovante de Situação Cadastral no CPF

Nº do CPF: **064.700.999-47**

Nome: **LEANDRO MARIA CLARO**

Data de Nascimento: **20/04/1989**

Situação Cadastral: **REGULAR**

Data da Inscrição: **19/01/2005**

Digito Verificador: **00**

Comprovante emitido às: **17:38:38** do dia **06/07/2021** (hora e data de Brasília).

Código de controle do comprovante: **B535.C545.9285.575B**



Este documento não substitui o "Comprovante de Inscrição no CPF" (/Servicos/CPF/ImpressaoComprovante/ConsultaImpressao.asp).

31/17
CFC

(Modelo aprovado pela IN/RFB nº 1.548, de 13/02/2015.)



RECEITA ESTADUAL



11/8
CAC

Comprovante de Inscrição Cadastral - CICAD

Inscrição no CAD/ICMS	Inscrição CNPJ	Início das Atividades
90624437-39	17.737.428/0001-14	03/2013

Empresa / Estabelecimento

Nome Empresarial **HOSPITRONICA COMERCIO DE EQUIPAMENTOS MEDICO HOSPITALAR LTDA**
 Título do Estabelecimento **HOSPITRONICA**
 Endereço do Estabelecimento **AV CELSO GARCIA CID, 1523, LJ 08 - CENTRO - CEP 86010-490**
FONE: (43) 3326-5016
 Município de Instalação **LONDRINA - PR, DESDE 03/2013**
(Estabelecimento Matriz)

Qualificação

Situação Atual **ATIVO - SIMPLES NACIONAL / SIMPLES NACIONAL - DIA 03 DO MES+2, DESDE 06/2021**
 Natureza Jurídica **206-2 - SOCIEDADE EMPRESÁRIA LTDA**
 Atividade Econômica Principal do Estabelecimento **4664-8/00 - COMERCIO ATACADISTA DE MAQUINAS, APARELHOS E EQUIPAMENTOS PARA USO ODONTO-MEDICO-HOSPITALAR; PARTES E PECAS**
 Atividade(s) Econômica(s) Secundária(s) do Estabelecimento **4645-1/01 - COMERCIO ATACADISTA DE INSTRUMENTOS E MATERIAIS PARA USO MEDICO, CIRURGICO, HOSPITALAR E DE LABORATORIOS**
4773-3/00 - COMERCIO VAREJISTA DE ARTIGOS MEDICOS E ORTOPEDICOS

Quadro Societário

Tipo	Inscrição	Nome Completo / Nome Empresarial	Qualificação
CPF	918.020.169-53	JUVENITO PEREIRA	SÓCIO
CPF	064.700.999-47	LEANDRO MARIA CLARO	SÓCIO-ADMINISTRADOR

Este CICAD tem validade até 02/09/2021.



Estado do Paraná
 Secretaria de Estado da Fazenda
 Receita Estadual do Paraná

CAD/ICMS Nº 90624437-39

Emitido Eletronicamente via Internet
03/08/2021 8:55:25

Dados transmitidos de forma segura
 Tecnologia CELEPAR

Os dados cadastrais deste estabelecimento poderão ser confirmados via Internet www.fazenda.pr.gov.br



MINISTÉRIO DA FAZENDA
Secretaria da Receita Federal do Brasil
Procuradoria-Geral da Fazenda Nacional

677
CND

**CERTIDÃO POSITIVA COM EFEITOS DE NEGATIVA DE DÉBITOS RELATIVOS AOS TRIBUTOS
FEDERAIS E À DÍVIDA ATIVA DA UNIÃO**

Nome: HOSPITRONICA - COMERCIO DE EQUIPAMENTOS MEDICO HOSPITALAR LTDA
CNPJ: 17.737.428/0001-14

Ressalvado o direito de a Fazenda Nacional cobrar e inscrever quaisquer dívidas de responsabilidade do sujeito passivo acima identificado que vierem a ser apuradas, é certificado que:

1. constam débitos administrados pela Secretaria da Receita Federal do Brasil (RFB) com exigibilidade suspensa nos termos do art. 151 da Lei nº 5.172, de 25 de outubro de 1966 - Código Tributário Nacional (CTN), ou objeto de decisão judicial que determina sua desconsideração para fins de certificação da regularidade fiscal, ou ainda não vencidos; e
2. não constam inscrições em Dívida Ativa da União (DAU) na Procuradoria-Geral da Fazenda Nacional (PGFN).

Conforme disposto nos arts. 205 e 206 do CTN, este documento tem os mesmos efeitos da certidão negativa.

Esta certidão é válida para o estabelecimento matriz e suas filiais e, no caso de ente federativo, para todos os órgãos e fundos públicos da administração direta a ele vinculados. Refere-se à situação do sujeito passivo no âmbito da RFB e da PGFN e abrange inclusive as contribuições sociais previstas nas alíneas 'a' a 'd' do parágrafo único do art. 11 da Lei nº 8.212, de 24 de julho de 1991.

A aceitação desta certidão está condicionada à verificação de sua autenticidade na Internet, nos endereços <<http://rfb.gov.br>> ou <<http://www.pgfn.gov.br>>.

Certidão emitida gratuitamente com base na Portaria Conjunta RFB/PGFN nº 1.751, de 2/10/2014.

Emitida às 15:23:06 do dia 12/07/2021 <hora e data de Brasília>.

Válida até 08/01/2022.

Código de controle da certidão: **C777.2A1E.ACE7.14E8**

Qualquer rasura ou emenda invalidará este documento.

Confirmação da Autenticidade de Certidões

21/20
CAC

Resultado da Confirmação de Autenticidade de Certidão

CNPJ: 17.737.428/0001-14

Código de Controle: C777.2A1E.ACE7.14E8

Data da Emissão: 12/07/2021

Hora da Emissão: 15:23:06

Tipo Certidão: Positiva com Efeitos de Negativa

Certidão Positiva com Efeitos de Negativa emitida em 12/07/2021, com validade até 08/01/2022.

[Página Anterior \(/Servicos/certidaointernet/PJ/Autenticidade/Voltar\)](#)

[Nova consulta \(/Servicos/certidaointernet/PJ/Autenticidade/Confirmar\)](#)



Estado do Paraná
Secretaria de Estado da Fazenda
Receita Estadual do Paraná

Certidão Negativa
de Débitos Tributários e de Dívida Ativa Estadual
Nº 024073865-43

16/11/2021

Certidão fornecida para o CNPJ/MF: **17.737.428/0001-14**

Nome: **HOSPITRONICA COMERCIO DE EQUIPAMENTOS MEDICO HOSPITALAR LTDA**

Ressalvado o direito da Fazenda Pública Estadual inscrever e cobrar débitos ainda não registrados ou que venham a ser apurados, certificamos que, verificando os registros da Secretaria de Estado da Fazenda, constatamos não existir pendências em nome do contribuinte acima identificado, nesta data.

Obs.: Esta Certidão engloba todos os estabelecimentos da empresa e refere-se a débitos de natureza tributária e não tributária, bem como ao descumprimento de obrigações tributárias acessórias.

Válida até 01/09/2021 - Fornecimento Gratuito

A autenticidade desta certidão deverá ser confirmada via Internet
www.fazenda.pr.gov.br

Governo do Estado do Paraná
Secretaria da
Fazenda

Informações do Documento

Certidão 024073865-43
Tipo Certidão Negativa de Débitos Tributários e de Dívida Ativa Estadual - Automática
Fornecida para o CNPJ 17.737.428/0001-14
HOSPITRONICA COMERCIO DE EQUIPAMENTOS MEDICO HOSPITALAR LTDA
Emissão 04/05/2021 09:02:48
Data de Validade 01/09/2021

1122
AC

Voltar

© Secretaria da Fazenda - SEFA
Av. Vicente Machado, 445 - Centro - 80420-902 - Curitiba - PR
Localização





PREFEITURA DO MUNICÍPIO DE LONDRINA ESTADO DO PARANÁ

Secretaria Municipal de Fazenda
Diretoria de Arrecadação - Gerência de Pronto Atendimento

1123
AC

CERTIDÃO NEGATIVA UNIFICADA

Nº 1952014 / 2021

Válida por 120 (cento e vinte) dias a contar da data da expedição

Certificamos que não existe débito vencido correspondente a Impostos, Taxas, Contribuição de Melhoria e Outros do Cadastro Mobiliário, Contribuinte e Imobiliário, bem como inexistência de Dívida Ativa, com relação ao abaixo referido:

HOSPITRONICA COMERCIO DE EQUIPAMENTOS MEDICO HOSPITALAR LTDA ME
CPF/CNPJ: 17.737.428/0001-14

Fica reservado ao Município o direito de cobrar débitos que porventura venham a ser constatados em buscas, assim como de efetuar ou rever lançamentos sobre fatos geradores já ocorridos.

Finalidade da certidão: **DIREITO** (Licitação, Cadastro, Incentivo à Cultura e/ou Esporte, Financiamento, Inventário, Baixa, Transferência).

Londrina, 29 de junho de 2021

A aceitação desta certidão está condicionada à verificação de sua autenticidade na Internet, no endereço <<http://www.londrina.pr.gov.br>>.

Dispensados carimbo e assinatura, conforme art. 3º do Decreto Nº 640/2015.

Código Validador

7Jj20x2Mm0Wq

Modelo aprovado pela Portaria Nº 002/2015/GAB/SMF



[Início](#)

[Certidões](#)

Consulta de Autenticidade - Certidão Positiva de Débitos com Efeito Negativa

1124
cap

Services Online

Filtrar

Disponibilidade Online

Anos: 2021

Agendamento Demônios

8

Agenda de Mensal

1

Atividades de Defesa de Localização e Funcionamento

10

Cadastro de Serviços

DIRF 2020 (Ano-Base 2019)

Certidões

6

Cultura

2

Educação

4

Emprego e Empregado

4

Empreendedorismo

4

Impostos e Publicações

4

ITBI

10

ISS

3

ITR

2

Qualificação

2

Relatório

1

Sistema de Comunicação

3

Sigint

2

Sistema Geral - Sugestão, Elogio, Crítica, Reclamação, Denúncia, Acesso a Informação

Presuda

2

Programa Nota Londrina

Protocolos e Requerimentos - SEI / SIP

4

Sala do Empreendedor

2

Sessão Parlamentar

8

Sistema Estadual de Informações - SEI

1

Confirmar autenticidade de certidão

Autenticidade de Certidão Negativa - Contribuinte

Data de Emissão: 29/06/2021 No. Certidão: 01952014

CPF/CNPJ: 17737428000114

Proprietário: HOSPITRONICA COMERCIO DE EQUIPAMENTOS MEDICO HOSPITALAR LTDA ME

[Nova Consulta](#)

Nome de Usuário Senha Acessar

1125
CAC

Atividades

- Atividades
- Atividades
- Atividades
- Atividades
- Atividades
- Atividades
- Atividades
- Atividades

Atividades

- Atividades
- Atividades
- Atividades
- Atividades
- Atividades
- Atividades
- Atividades
- Atividades

Contatos

Teléfono: (85) 3372-4000
 Calle: Rua da Prefeitura
 Horario e Horario de Funcionamento



Lista de Responsáveis
 pelo Acesso à Informação



Voltar

Imprimir

**Certificado de Regularidade do
FGTS - CRF**

Inscrição: 17.737.428/0001-14
Razão Social: HOPITRONICA COM DE EQUIP MEDIC HOSP LTDA
Endereço: AV CELSO GARCIA CID 1523 LOJA 08 / CENTRO / LONDRINA / PR / 86010-490

A Caixa Econômica Federal, no uso da atribuição que lhe confere o Art. 7, da Lei 8.036, de 11 de maio de 1990, certifica que, nesta data, a empresa acima identificada encontra-se em situação regular perante o Fundo de Garantia do Tempo de Serviço - FGTS.

O presente Certificado não servirá de prova contra cobrança de quaisquer débitos referentes a contribuições e/ou encargos devidos, decorrentes das obrigações com o FGTS.

Validade: 22/04/2021 a 19/08/2021

Certificação Número: 2021042202224967025931

Informação obtida em 05/05/2021 10:52:06

A utilização deste Certificado para os fins previstos em Lei esta condicionada a verificação de autenticidade no site da Caixa: **www.caixa.gov.br**

Voltar

Imprimir

1127
FGTS
CC

CAIXA
CAIXA ECONÔMICA FEDERAL

**Certificado de Regularidade do FGTS -
CRF**

Inscrição: 17.737.428/0001-14
Razão Social: HOPITRONICA COM DE EQUIP MEDIC HOSP LTDA
Endereço: AV CELSO GARCIA CID 1523 LOJA 08 / CENTRO / LONDRINA / PR / 86010-490

A Caixa Econômica Federal, no uso da atribuição que lhe confere o Art. 7, da Lei 8.036, de 11 de maio de 1990, certifica que, nesta data, a empresa acima identificada encontra-se em situação regular perante o Fundo de Garantia do Tempo de Serviço - FGTS.

O presente Certificado não servirá de prova contra cobrança de quaisquer débitos referentes a contribuições e/ou encargos devidos, decorrentes das obrigações com o FGTS.

Validade: 09/08/2021 a 07/09/2021

Certificação Número: 2021080902232494365720

Informação obtida em 23/08/2021 16:17:10

A utilização deste Certificado para os fins previstos em Lei esta condicionada a verificação de autenticidade no site da Caixa: **www.caixa.gov.br**

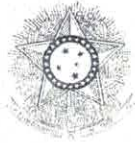
PODER JUDICIÁRIO
JUSTIÇA DO TRABALHO1128
CO**CERTIDÃO NEGATIVA DE DÉBITOS TRABALHISTAS**

Nome: HOSPITRONICA - COMERCIO DE EQUIPAMENTOS MEDICO HOSPITALAR
LTDA (MATRIZ E FILIAIS)
CNPJ: 17.737.428/0001-14
Certidão n°: 14774143/2021
Expedição: 05/05/2021, às 10:55:39
Validade: 31/10/2021 - 180 (cento e oitenta) dias, contados da data
de sua expedição.

Certifica-se que **HOSPITRONICA - COMERCIO DE EQUIPAMENTOS MEDICO HOSPITALAR LTDA (MATRIZ E FILIAIS)**, inscrito(a) no CNPJ sob o n° **17.737.428/0001-14**, **NÃO CONSTA** do Banco Nacional de Devedores Trabalhistas.

Certidão emitida com base no art. 642-A da Consolidação das Leis do Trabalho, acrescentado pela Lei n° 12.440, de 7 de julho de 2011, e na Resolução Administrativa n° 1470/2011 do Tribunal Superior do Trabalho, de 24 de agosto de 2011.

Os dados constantes desta Certidão são de responsabilidade dos Tribunais do Trabalho e estão atualizados até 2 (dois) dias anteriores à data da sua expedição.

No caso de pessoa jurídica, a Certidão atesta a empresa em relação a todos os seus estabelecimentos, agências ou filiais.

A aceitação desta certidão condiciona-se à verificação de sua autenticidade no portal do Tribunal Superior do Trabalho na Internet (<http://www.tst.jus.br>).

Certidão emitida gratuitamente.

INFORMAÇÃO IMPORTANTE

Do Banco Nacional de Devedores Trabalhistas constam os dados necessários à identificação das pessoas naturais e jurídicas inadimplentes perante a Justiça do Trabalho quanto às obrigações estabelecidas em sentença condenatória transitada em julgado ou em acordos judiciais trabalhistas, inclusive no concernente aos recolhimentos previdenciários, a honorários, a custas, a emolumentos ou a recolhimentos determinados em lei; ou decorrentes de execução de acordos firmados perante o Ministério Público do Trabalho ou Comissão de Conciliação Prévia.

PODER JUDICIÁRIO
JUSTIÇA DO TRABALHO1129
CAC**CERTIDÃO NEGATIVA DE DÉBITOS TRABALHISTAS**

Nome: HOSPITRONICA - COMERCIO DE EQUIPAMENTOS MEDICO HOSPITALAR
LTDA (MATRIZ E FILIAIS)
CNPJ: 17.737.428/0001-14
Certidão n°: 14774143/2021
Expedição: 05/05/2021, às 10:55:39
Validade: 31/10/2021 - 180 (cento e oitenta) dias, contados da data
de sua expedição.

Certifica-se que **HOSPITRONICA - COMERCIO DE EQUIPAMENTOS MEDICO HOSPITALAR LTDA (MATRIZ E FILIAIS)**, inscrito(a) no CNPJ sob o n° **17.737.428/0001-14**, **NÃO CONSTA** do Banco Nacional de Devedores Trabalhistas.

Certidão emitida com base no art. 642-A da Consolidação das Leis do Trabalho, acrescentado pela Lei n° 12.440, de 7 de julho de 2011, e na Resolução Administrativa n° 1470/2011 do Tribunal Superior do Trabalho, de 24 de agosto de 2011.

Os dados constantes desta Certidão são de responsabilidade dos Tribunais do Trabalho e estão atualizados até 2 (dois) dias anteriores à data da sua expedição.

No caso de pessoa jurídica, a Certidão atesta a empresa em relação a todos os seus estabelecimentos, agências ou filiais.

A aceitação desta certidão condiciona-se à verificação de sua autenticidade no portal do Tribunal Superior do Trabalho na Internet (<http://www.tst.jus.br>).

Certidão emitida gratuitamente.

INFORMAÇÃO IMPORTANTE

Do Banco Nacional de Devedores Trabalhistas constam os dados necessários à identificação das pessoas naturais e jurídicas inadimplentes perante a Justiça do Trabalho quanto às obrigações estabelecidas em sentença condenatória transitada em julgado ou em acordos judiciais trabalhistas, inclusive no concernente aos recolhimentos previdenciários, a honorários, a custas, a emolumentos ou a recolhimentos determinados em lei; ou decorrentes de execução de acordos firmados perante o Ministério Público do Trabalho ou Comissão de Conciliação Prévia.



**PODER JUDICIÁRIO
ESTADO DO PARANÁ
COMARCA DE LONDRINA**

CARTÓRIO DO DISTRIBUIDOR E ANEXOS

130
8

ARY TRISTÃO

Titular

Empregados Juramentados

Ana Paula Tristão

Lourival Danelutti

Edenilson Donisete Macri

Iwerlei Bueno Moraes

Ozeas Pinheiro de Goes

Marta Rocha

CERTIDÃO

FI. 001/001

Certifico a pedido verbal de pessoa interessada que, revendo os livros e registros eletrônicos do Cartório a meu cargo, deles **NÃO CONSTA** ter sido distribuído a qualquer Vara desta Comarca, ação alguma de **FALÊNCIA, CONCORDATA, RECUPERAÇÃO JUDICIAL e EXTRAJUDICIAL** em face de:

HOSPITRONICA COM EQUIP MED HOSP LTDA, CNPJ 17.737.428/0001-14.--

CUSTAS: R\$ 33,66

Lei 20.113/19 - Tab XVI - 141 VRC x 0,217 + 10%

Busca referente aos últimos 20 anos, exclusivamente sobre a ação supra citada.

O referido é verdade e dou fé.
Londrina, 4 de Agosto de 2021.



Consulte a autenticidade desta certidão em
<https://autenticidade.distribuidorlondrina.com.br/index.php?codigo=FFE830454DAFE0BF1D5812DBF1E8A8EA>

Assinado eletronicamente por

IWERLEI BUENO MORAES

CPF : 727.061.809-78

Dados: 2021-08-05 16:22:28

DISTRIBUIDOR

Iwerlei Bueno Moraes
Empregado Juramentado

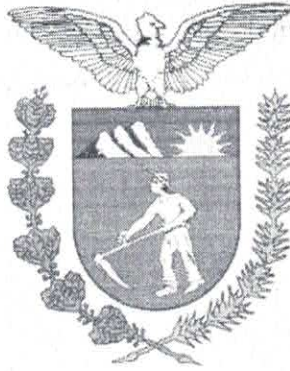

JJ31
CAC

**PODER JUDICIARIO
ESTADO DO PARANA
COMARCA DE LONDRINA**

CARTORIO DO DISTRIBUIDOR E ANEXOS

Av. Tiradentes, 1575
Jd Shangri-la - 86.070-545
F: (43) 3342-1443

ARY TRISTÃO
– Titular

Empregados juramentados

- Ana Paula Tristao
- Lourival Danelutti
- Ednilson Donisete Macri
- Iwerlei Bueno Moraes
- Ozeas Pinheiro de Goes
- Marta Rocha

Autenticidade do documento

Código verificador:

FFE830454DAFE0BF1D5812DBF1E8A8EA

Tipo da certidão:

Certidao NEGATIVA FALENCIA

Nome:

HOSPITRONICA COM EQUIP MED HOSP
LTDA

Emitida em:

04/08/2021

Forma assinatura:

DIGITAL

Assinador:
Iwerlei Bueno Moraes

Cpf do assinador:
727.061.809-78

Data/hora:
05/08/2021 as 16:22:28

A assinatura do certificado
Iwerlei Bueno Moraes-727.061.809-78
é válida.

O certificado Iwerlei Bueno Moraes-727.061.809-78
estava no período de validade em
05/08/2021 as 16:22:28

1132
SC



SECRETARIA MUNICIPAL DA SAÚDE

Av. João Carraro, 557 -

Fone/Fax:- (044) 3427-1223 - CEP. 87.950-000

CNPJ N°. 09.267.309/0001-17

E-mail: smsprt18@gmail.com

1133
CSC

ATESTADO DE CAPACIDADE TECNICA CONT. N 30/2019

O FUNDO MUNICIPAL DE SAÚDE, natureza jurídica Instituição Pública, CNPJ 09.267.309/0001-17, Avenida João Carraro, nº 557, atesta para os devidos fins que a empresa, HOSPITRONICA COM. EQUI. MEDICOS ODONTO. LTDA EPP, CNPJ/MF nº. 17.737.428/0001-14, com sede à Avenida Celso Garcia Cid, 1523, Cep: 86039-000, Londrina-PR, Fone/Fax: (43) 3341-0006, prestou regularmente serviços de venda/manutenção de equipamentos e materiais médico/odonto/hospitalares, e que nada consta em nossos registros, até a presente data que possa desabonar o atual desempenho da mesma a qual cumpre e sempre cumpriu satisfatoriamente no que diz respeito à seriedade, pontualidade e relacionamento comercial, gozando de ótimo conceito técnico à instituição.

Exemplo de Materiais Fornecidos:

ITEM	QUANTIDADE	UNIDADE	DESCRIÇÃO
1	1	UNID	VENTILADORES PULMONARES MICROPROCESSADOS
2	5	UNID	OXIMETRO DE PULSO PORTÁTIL
3	1	UNID	MONITOR MULTIPARAMETRICO
4	2	UNID	MESA DE EXAMES
5	2	UNID	DEFIBRILADOR E ACESSORIOS
6	1	UNID	RAIO X ODONTOLOGICO
7	2	UNID	AUTOCLAVES DE MESA
8	1	UNID	CARRO DE EMERGENCIA
9	1	UNID	SISTEMA DE ANESTESIA
10	3	UNID	AMBU REANIMADOR PULMONAR
11	1	UNID	APARELHO DE ULTRASSON

Por ser verdade, firmo o presente. O Presente atestado tem validade de 24 meses.
Porto Rico, 10 de setembro de 2019

MARIA APARECIDA CEZARINO SOUZA

Secretária Municipal de Saúde

Portaria 1971/2018

Rg 7.383.865-7

REPÚBLICA FEDERATIVA DO BRASIL
ESTADO DA PARAÍBA
CARTÓRIO AZEVEDO BASTOS
FUNDADO EM 1888

PRIMEIRO REGISTRO CIVIL DE NASCIMENTO E ÓBITOS E PRIVATIVO DE CASAMENTOS, INTERDIÇÕES E TUTELAS DA COMARCA DE JOÃO PESSOA

Av. Epitácio Pessoa, 1145 Bairro dos Estados 58030-00, João Pessoa PB
Tel.: (83) 3244-5404 / Fax: (83) 3244-5484
<http://www.azevedobastos.not.br>
E-mail: cartorio@azevedobastos.not.br



1234
abc

DECLARAÇÃO DE SERVIÇO DE AUTENTICAÇÃO DIGITAL

O Bel. Válber Azevêdo de Miranda Cavalcanti, Oficial do Primeiro Registro Civil de Nascimentos e Óbitos e Privativo de Casamentos, Interdições e Tutelas com atribuição de autenticar e reconhecer firmas da Comarca de João Pessoa Capital do Estado da Paraíba, em virtude de Lei, etc...

DECLARA para os devidos fins de direito que, o documento em anexo identificado individualmente em cada Código de Autenticação Digital¹ ou na referida sequência, foi autenticado de acordo com as Legislações e normas vigentes².

DECLARO ainda que, para garantir transparência e segurança jurídica de todos os atos oriundos da atividade Notarial e Registral no Estado da Paraíba, foi instituído pela Lei Nº 10.132, de 06 de novembro de 2013, a aplicação obrigatória de um Selo Digital de Fiscalização Extrajudicial em todos os atos de notas e registro, composto de um código único (por exemplo: Selo Digital: ABC12345-X1X2) e dessa forma, cada autenticação processada pela nossa Serventia pode ser verificada e confirmada tantas vezes quanto for necessário através do site do Tribunal de Justiça do Estado da Paraíba, endereço <https://corregedoria.tjpb.jus.br/selo-digital/>

A autenticação digital do documento faz prova de que, na data e hora em que ela foi realizada, a empresa HOSPITRONICA - COM DE EQUIPAMENTOS MEDICO HOSPITALAR LTDA - ME tinha posse de um documento com as mesmas características que foram reproduzidas na cópia autenticada, sendo da empresa HOSPITRONICA - COM DE EQUIPAMENTOS MEDICO HOSPITALAR LTDA - ME a responsabilidade, única e exclusiva, pela idoneidade do documento apresentado a este Cartório.

Esta DECLARAÇÃO foi emitida em **26/05/2020 13:10:57 (hora local)** através do sistema de autenticação digital do Cartório Azevedo Bastos, de acordo com o Art. 1º, 10º e seus §§ 1º e 2º da MP 2200/2001, como também, o documento eletrônico autenticado contendo o Certificado Digital do titular do Cartório Azevedo Bastos, poderá ser solicitado diretamente a empresa **HOSPITRONICA - COM DE EQUIPAMENTOS MEDICO HOSPITALAR LTDA - ME** ou ao Cartório pelo endereço de e-mail autentica@azevedobastos.not.br

Para informações mais detalhadas deste ato, acesse o site <https://autdigital.azevedobastos.not.br> e informe o Código de Consulta desta Declaração.

A consulta desta Declaração estará disponível em nosso site.

¹Código de Autenticação Digital: 60390210191618520359-1

²Legislações Vigentes: Lei Federal nº 8.935/94, Lei Federal nº 10.406/2002, Medida Provisória nº 2200/2001, Lei Federal nº 13.105/2015, Lei Estadual nº 8.721/2008, Lei Estadual nº 10.132/2013 e Provimento CGJ Nº 003/2014.

O referido é verdade, dou fé.

CHAVE DIGITAL

00005b1d734fd94f057f2d69fe6bc05b6b033d9d91c3b2284de4aee41e45562062a2b83d4c18666c76db8cd633116b44de3e27fc98f60b0014e6455bd4ba0d3ceb2e9dffe58d635b7d72e99c8e61b5f2



Presidência da República
Casa Civil
Medida Provisória Nº 2.200-2,
de 24 de agosto de 2001.



RECEBEMOS DE HOSPITRONICA COM. EQUIP.MEDICO HOSP. LTDA ME OS PRODUTOS/SERVIÇOS CONSTANTES NA NOTA FISCAL INDICADA AO LADO		VALOR NOTA R\$ 85.358,00	NF-e Nº: 000.002.628 SÉRIE : 1
DATA DE RECEBIMENTO / /	IDENTIFICAÇÃO E ASSINATURA DO RECEBEDOR	DESTINATÁRIO FUNDO MUNICIPAL DE SAUDE DE PORTO RICO - PR	

HOSPITRONICA COM. EQUIP.MEDICO HOSP. LTDA ME AV CELSO GARCIA CID, 1523 L08 CENTRO LONDRINA PR TEL/FAX: 33410006 CEP: 86010490	DANFE DOCUMENTO AUXILIAR DA NOTA FISCAL ELETRÔNICA 0 - Entrada 1 - Saída 1 Nº 000.002.628 SÉRIE : 1 FOLHA: 1 de 1	
		CHAVE DE ACESSO 4120 0817 7374 2800 0114 5500 1000 0026 2810 4327 7002 Consulta de autenticidade no portal nacional da NF-e www.nfe.fazenda.gov.br/portal ou no site da Sefaz Autorizadora
NATUREZA DA OPERAÇÃO VENDA DE MERCADORIA ADQ. OU RECEB. DE TERCEIROS		PROTOCOLO DE AUTORIZAÇÃO DE USO 141200147196141 - 11/08/2020 17:23:00
INSCRIÇÃO ESTADUAL 9062443739	INSCRIÇÃO ESTADUAL SUB. TRIBUTARIA	CNPJ 17.737.428/0001-14

DESTINATÁRIO/REMETENTE		CNPJ/CPF	DATA DA EMISSÃO
NOME/RAZÃO SOCIAL FUNDO MUNICIPAL DE SAUDE DE PORTO RICO - PR		09.267.309/0001-17	11/08/2020
ENDEREÇO AV. JOAO CARRARO, 557	BAIRRO/DISTRITO CENTRO	CEP 87950-000	DATA DE SAÍDA/ENTRADA 11/08/2020
MUNICÍPIO PORTO RICO	FONE/FAX (44) 3427-1168	UF PR	INSCRIÇÃO ESTADUAL HORA DE SAÍDA 17:13:06

FATURA		
Número	Data Vcto	Valor
001	10/09/2020	85.358,00

CÁLCULO DO IMPOSTO					
BASE DE CÁLCULO DE ICMS 0,00	VALOR DO ICMS 0,00	BASE DE CÁLCULO ICMS ST 0,00	VALOR DO ICMS SUBSTITUIÇÃO 0,00	VALOR TOTAL DOS PRODUTOS 85.358,00	
VALOR DO FRETE 0,00	VALOR DO SEGURO 0,00	DESCONTO 0,00	OUTRAS DESPESAS ACESSÓRIAS 0,00	VALOR DO IPI 0,00	VALOR APROX. DOS TRIBUTOS 21.393,06
					VALOR TOTAL DA NOTA 85.358,00

TRANSPORTADOR/VOLUMES TRANSPORTADOS							
RAZÃO SOCIAL			FRETE POR CONTA 9-Sem Frete	CÓDIGO ANTT	PLACA DO VEÍC	UF	CNPJ/CPF
ENDEREÇO				MUNICÍPIO	UF	INSCRIÇÃO ESTADUAL	
QUANTIDADE 5	ESPÉCIE	MARCA VARIAS	NUMERAÇÃO	PESO BRUTO 0,000	PESO LIQUIDO 0,000		

COD PROD.	DESCRIÇÃO DO PRODUTO/SERVIÇO	NCM SH	CSOSN	CFOP	UNID.	QUANT.	VALOR UNITARIO	VALOR TOTAL	B.CALC. ICMS	VALOR ICMS	VALOR IPI	ALÍQUOTAS		VALOR APROX. DOS TRIBUTOS
												ICMS	IPI	
000000212786	MONITOR G3L + PRE. CAPINOGRAFIA ANVISA: 80393910019 N/S: G3L185BR36 C/ MOFULO TRANSDUTOR PARA CAPNOGRAFIA MAIN STREAM GMI	90181980	2 102	5102	UN	1,0000	40.100,0000	40.100,00	0,00	0,00	0,00	0,00	0,00	11.003,44
000000010303	MONITOR G3G + PRE-CAPINOGRAFIA + PI ANVISA: 80393910019 N/S: G3G185BR34	90181980	2 102	5102	UN	1,0000	18.980,0000	18.980,00	0,00	0,00	0,00	0,00	0,00	5.208,11
000000001647	DESFIBRILADOR LIFE 400 FUTURA - AUTOMATICO BASICO SERIE 230979764	90189096	2 102	5102	UN	1,0000	19.980,0000	19.980,00	0,00	0,00	0,00	0,00	0,00	4.117,88
000000004007	ELETROCARDIOGRAFO BIONET 12 CANAIS CARDIOCARE 2000 SERIE BT0900199	90181100	2 102	5102	UN	1,0000	4.999,0000	4.999,00	0,00	0,00	0,00	0,00	0,00	757,85
000000601439	CARRO DE EMERGENCIA ESALTADO, TAMPO INOX, COMPACTO	94029090	0 102	5102	UN	1,0000	1.299,0000	1.299,00	0,00	0,00	0,00	0,00	0,00	305,78

CÁLCULO DO ISSQN			
INSCRIÇÃO MUNICIPAL 1997785	VALOR TOTAL DOS SERVIÇOS 0,00	BASE DE CALCULO DO ISSQN 0,00	VALOR DO ISSQN 0,00

DADOS ADICIONAIS INFORMAÇÕES COMPLEMENTARES DOCUMENTO EMITIDO POR ME OU EPP OPTANTE PELO SIMPLES NACIONAL NAO GERA DIREITO A CREDITO FISCAL DE ICMS, DE ISS E DE IPI. REF. SENDA Nº002422. NOTA DE EMPENHO: 4309/2020 PREGAO: 28/2020 - DADOS BANCARIOS CAIXA ECONOMICA FEDERAL Nº 284 US.203 C/C 3301-7 - BANCO DO BRASIL AG.8600-2 C/C 4089-4 Voce paga 10% adicionalmente 25,00% em impostos, sendo: R\$ 13.275,11 (11.998) em tributos Federais; R\$ 6.117,95 (7,17%) tributos estaduais; R\$ 63.964,94 pelos produto e/ou serviços. Emissão: 11/08/2020 - 09:23:24 (02/2352) - Lei 12.741/2012. Vendedor: 5-LEANDRO MARIA CLARO	RESERVADO AO FISCO
---	--------------------

RECEBEMOS DE HOSPITRONICA COM. EQUIP.MEDICO HOSP. LTDA ME OS PRODUTOS/SERVIÇOS CONSTANTES NA NOTA FISCAL INDICADA A		VALOR NOTA R\$ 18.340,00	NF-e Nº: 000.002.281 SÉRIE : 1
DATA DE RECEBIMENTO / /	IDENTIFICAÇÃO E ASSINATURA DO RECEBEDOR	DESTINATÁRIO FUNDO MUNICIPAL DE SAUDE DE PORTO RICO - PR	

HOSPITRONICA COM. EQUIP.MEDICO HOSP. LTDA ME AV CELSO GARCIA CID, 1523 L08 CENTRO LONDRINA PR TEL/FAX: 33410006 CEP: 86010490	DANFE DOCUMENTO AUXILIAR DA NOTA FISCAL ELETRÔNICA 0 - Entrada 1 - Saída	 CHAVE DE ACESSO 4119 0817 7374 2800 0114 5500 1000 0022 8110 4327 7006	Nº: 000.002.281 SÉRIE : 1 FOLHA: 1 de 1
NATUREZA DA OPERAÇÃO VENDA DE MERCADORIA ADQ. OU RECEB. DE TERCEIROS		CNPJ 17.737.428/0001-14	
INSCRIÇÃO ESTADUAL 9062443739	INSCRIÇÃO ESTADUAL SUB. TRIBUTARIA		

DESTINATÁRIO/REMETENTE NOME/RAZÃO SOCIAL FUNDO MUNICIPAL DE SAUDE DE PORTO RICO - PR		CNPJ/CPF 09.267.309/0001-17	DATA DA EMISSÃO 30/08/2019
ENDEREÇO AV. JOAO CARRARO, 557	BAIRRO/DISTRITO CENTRO	CEP 87950-000	DATA DE SAÍDA/ENTRADA 30/08/2019
MUNICÍPIO PORTO RICO	FONE/FAX (44) 3427-1168	UF PR	HORA DE SAÍDA 08:31:47

Número	Data Vcto	Valor
001	30/09/2019	18.340,00

CÁLCULO DO IMPOSTO		BASE DE CÁLCULO ICMS	VALOR DO ICMS	BASE DE CÁLCULO ICMS ST	VALOR DO ICMS SUBSTITUIÇÃO	VALOR TOTAL DOS PRODUTOS
		0,00	0,00	0,00	0,00	18.340,00
VALOR DO FRETE	VALOR DO SEGURO	DESCONTO	OUTRAS DESPESAS ACESSÓRIAS	VALOR DO IPI	VALOR APROX. DOS TRIBUTOS	VALOR TOTAL DA NOTA
0,00	0,00	0,00	0,00	0,00	4.255,78	18.340,00

TRANSPORTADOR/VOLUMES TRANSPORTADOS		FRETE POR CONTA 9-Sem Frete	CÓDIGO ANTT	PLACA DO VEÍCULO	UF	CNPJ/CPF
RAZÃO SOCIAL		MUNICÍPIO		UF		INSCRIÇÃO ESTADUAL
ENDEREÇO	MARCA VARIAS		NUMERAÇÃO	PESO BRUTO 0,000	PESO LIQUIDO 0,000	
QUANTIDADE 9	ESPÉCIE					

COD. PROD.	DESCRIÇÃO DO PRODUTO/SERVIÇO	NCM SI	CSOSN	CFOP	UNID.	QUANT.	VALOR UNITARIO	VALOR TOTAL	B.CALC. ICMS	VALOR ICMS	VALOR IPI	ALÍQUOTAS		VALOR APROX. DOS TRIBUTOS
												ICMS	IPI	
00000011501	OXÍMETRO DE PULSO C/ SENSOR INFANTIL G1B (CABO 3,0 MTS) S/Nº G1B164BR330; BR071; BR248; BR072; BR247	90181980	2 102	5102	UN	5,0000	1.900,0000	9.500,00	0,00	0,00	0,00	0,00	0,00	2.606,80
000000012110	CONCENTRADOR DE OXIGENIO EVERFLO 5L/MIN - PHILIPS-110V S/Nº 0035864 ; 0036143	90192010	2 102	5102	UN	2,0000	3.800,0000	7.600,00	0,00	0,00	0,00	0,00	0,00	1.308,72
000000286411	DETECTOR FETAL MD PORTATIL DIGITAL FD200B	90181290	2 102	5102	PC	2,0000	620,0000	1.240,00	0,00	0,00	0,00	0,00	0,00	340,26

CÁLCULO DO ISSQN		VALOR TOTAL DOS SERVIÇOS	BASE DE CALCULO DO ISSQN	VALOR DO ISSQN
INSCRIÇÃO MUNICIPAL 1997785		0,00	0,00	0,00

DADOS ADICIONAIS INFORMAÇÕES COMPLEMENTARES DOCUMENTO EMITIDO POR ME OU EPP OPTANTE PELO SIMPLES NACIONAL NAO GERA DIREITO A CREDITO FISCAL DE ICMS, DE ISS E DE IPTU, REF. VENDA Nº002110. NOTA DE EMPENHO: 4921/2019 PREGAO: 2/2019 - DADOS BANCARIOS CAIXA ECONOMICA FEDERAL AG 1254 DE-003 CC 4301-7 Valor pago aproximadamente 23,20% em impostos, sendo: R\$ 7.971,88 (16,20%) em tributos federais; R\$ 1.283,80 (7,00%) tributos estaduais; R\$ 14.084,22 pelos produtos/ser viços. Emitido em 30/08/2019 - Lei 12.741/2012. Vendedor: S-LEANDRO MARIA CLARO	RESERVADO AO FISCO
---	--------------------

RECEBEMOS DE HOSPITRONICA COM. EQUIP.MEDICO HOSP. LTDA ME OS PRODUTOS/SERVIÇOS CONSTANTES NA NOTA FISCAL INDICADA A		VALOR NOTA R\$ 145.500,00	NF-e Nº: 000.002.137 SÉRIE : 1
DATA DE RECEBIMENTO / /	IDENTIFICAÇÃO E ASSINATURA DO RECEBEDOR	DESTINATÁRIO FUNDO MUNICIPAL DE SAUDE DE PORTO RICO - PR	

HOSPITRONICA COM. EQUIP.MEDICO HOSP. LTDA ME AV CELSO GARCIA CID, 1523 L08 CENTRO LONDRINA PR TEL/FAX: 33410006 CEP: 86010490	DANFE DOCUMENTO AUXILIAR DA NOTA FISCAL ELETRÔNICA 0 - Entrada 1 1 - Saída 1 Nº 000.002.137 SÉRIE : 1 FOLHA: 1 de 1	
		CHAVE DE ACESSO 4119 0417 7374 2800 0114 5500 1000 0021 3710 4327 7008
NATUREZA DA OPERAÇÃO VENDA DE MERCADORIA ADQ. OU RECEB. DE TERCEIROS		PROTOCOLO DE AUTORIZAÇÃO DE USO 141190071363636 - 23/04/2019 11:53:57
INSCRIÇÃO ESTADUAL 9062443739	INSCRIÇÃO ESTADUAL SUB. TRIBUTARIA	CNPJ 17.737.428/0001-14

DESTINATÁRIO/REMETENTE		CNPJ/CPF	DATA DA EMISSÃO
NOME/RAZÃO SOCIAL FUNDO MUNICIPAL DE SAUDE DE PORTO RICO - PR		09.267.309/0001-17	23/04/2019
ENDEREÇO AV. JOAO CARRARO, 557	BAIRRO/DISTRITO CENTRO	CEP 87950-000	DATA DE SAÍDA/ENTRADA 23/04/2019
MUNICÍPIO PORTO RICO	FONE/FAX (44) 3427-1168	UF PR	INSCRIÇÃO ESTADUAL HORA DE SAÍDA 11:49:26

FATURA		
Número	Data Vcto	Valor
001	22/05/2019	145.500,00

CÁLCULO DO IMPOSTO		VALOR DO ICMS	BASE DE CÁLCULO ICMS ST	VALOR DO ICMS SUBSTITUIÇÃO	VALOR TOTAL DOS PRODUTOS
BASE DE CÁLCULO DE ICMS		0,00	0,00	0,00	145.500,00
VALOR DO FRETE	VALOR DO SEGURO	DESCONTO	OUTRAS DESPESAS ACESSÓRIAS	VALOR DO IPI	VALOR APROX. DOS TRIBUTOS
0,00	0,00	0,00	0,00	0,00	38.049,00
					VALOR TOTAL DA NOTA 145.500,00

TRANSPORTADOR/VOLUMES TRANSPORTADOS		FRETE POR CONTA	CÓDIGO ANTT	PLACA DO VEÍCULO	UF	CNPJ/CPF
RAZÃO SOCIAL O PROPRIO		3 - Rem.		ARK0527	PR	
ENDEREÇO			MUNICÍPIO	UF	INSCRIÇÃO ESTADUAL	
QUANTIDADE	ESPÉCIE	MARCA	NUMERAÇÃO	PESO BRUTO	PESO LÍQUIDO	
2	VOLUMES	VARIAS		0,000	0,000	

COD. PROD.	DESCRIÇÃO DO PRODUTO/SERVIÇO	NCM SH	CSOSN	CFOP	UNID.	QUANT.	VALOR UNITARIO	VALOR TOTAL	B.CALC. ICMS	VALOR ICMS	VALOR IPI	ALÍQUOTAS		VALOR APROX. DOS TRIBUTOS
												ICMS	IPI	
011000000160	EQUIPAMENTO DE ULTRASSOM MOD. FT412	90181210	0 102	5102	UN	1,0000	73.500,0000	73.500,00	0,00	0,00	0,00	0,00	0,00	22.785,00
000201010068	FUJI MAXIMUS C/ SIVA SAT SISTEMA DE ANESTESIA COMPLETO KTK	90189099	0 102	5102	CJ	1,0000	72.000,0000	72.000,00	0,00	0,00	0,00	0,00	0,00	15.264,00

CÁLCULO DO ISSQN		VALOR TOTAL DOS SERVIÇOS	BASE DE CÁLCULO DO ISSQN	VALOR DO ISSQN
INSCRIÇÃO MUNICIPAL 1997785		0,00	0,00	0,00

DADOS ADICIONAIS INFORMAÇÕES COMPLEMENTARES DOCUMENTO EMITIDO POR ME OU EPP OPTANTE PELO SIMPLES NACIONAL NÃO GERA DIREITO A CREDITO FISCAL DE ICMS, DE ISS E DE IPTU. REF. VENDA Nº 0001978. NOTA DE EMPENHO: 1982/2019 PROCESSO: 0/2019LICITACAO: 1/2019 - DADOS BANCARIOS BANCO D O BRASIL Nº 00012 C.C 4089-4 - ENTREGA PARCIAL CONFORME COMBINADO Você pagou aproximadamente 26,15% em impostos, sendo: R\$ 13.314,00 (9,15%) em tributos federais; R\$ 24.735,00 (17,00%) tributos estaduais; R\$ 107.451,00 pelos produtos/serviços. Ponto: IBPT 019.11A (0529CB) - Lei 12.741/2012. Vendedor: 2-RODRIGO NEGRO	RESERVADO AO FISCO
---	--------------------

ATESTADO DE CAPACIDADE TECNICA

O Hospital Nossa Senhora das Graças de Apucarana-PR, situada na Rua Rio Branco 518, Centro Atesta Para os devidos Fins que a Empresa HOSPITRONICA COM. DE MAT. MEDICOS HOSPITALARES LTDA, CNPJ 17.737.428/0001-14 e Inscrição estadual nº 906244-37, situada na Av. Celso Garcia Cid, nº 1523-Centro-Londrina-Paraná, presta regularmente serviços de venda de equipamentos e materiais médicos/hospitalares e Odontológicos, nada consta em nossos registros, até a presente data que possa desabonar o atual desempenho da mesma a qual cumpri e sempre cumpriu muito satisfatoriamente no que diz respeito à seriedade, pontualidade e relacionamento comercial, gozando de um ótimo conceito técnico à instituição.

1138
CAC

Exemplo de Materiais Fornecidos:

ITEM	QTDE	UNID	DESCRIÇÃO
1	1	UNID	SENSOR DE OXÍMETRO NEONATAL
2	25	UNID	SENSOR DE OXÍMETRO DE PA NEONATAL
3	25	UNID	OXIMETRO E ACESSORIOS
4	20	UNID	AMBU DE SILICONE E ACESSORIOS
5	30	UNID	BRAÇADEIRA COM MANGUITO NEONATAL RN PREMATURO EXTREMO: NEONATE
6	15	UNID	DESFIBRILADOR E ACESSORIOS
7	30	UNID	APARELHO DE PRESSÃO ADULTO E INFANTIL
8	10	UNID	CARDIOVERSOR
9	5	UNID	CARRO MACA
10	12	UND	ESFIGMOMANÔNMETRO DIVERSOS TAMANHOS
11	5	UND	AUTOCLAVES DE MESA
12	10	UNID	SELADORAS DE MESA
13	10	UNID	OTOSCOPIO
14	8	UNID	ESTESTOSCOPIO
15	6	UNID	BISTURI ELETRONICO E ELETRICO
16	10	UNID	FOCO CIRURGICO
17	20	UNID	FLUXOMETRO

Verifique os dados do ato em: <https://selodigital.tjpb.jus.br> ou Consulte o Documento em: <https://azevedobastos.not.br/documento/60392806213359438238>



ARTÓRIO

Autenticação Digital Código: 60392806213359438238-1
Data: 28/06/2021 17:13:43
Valor Total do Ato: R\$ 4,66
Selo Digital Tipo Normal C: ALS13603-6OK2:



Nº: 06.870-0

Cartório Azevedo Bastos
Av. Presidente Epitácio Pessoa - 1145
Bairro dos Estados, João Pessoa - PB
(83) 3244-5404 - cartorio@azevedobastos.not.br

Válber Azevedo de M. Cavalcanti

TJPB



15	10	UNID	SUORTE DE SORO
19	8	UNID	BIOMBO
20	10	UNID	BALANÇA ANTROPOMÉDICA
21	10	UNID	LARINGOSCOPIO
22	10	UNID	ELETROCARDIOGRAFICO
23	10	UNID	ASPIRADOR CIRURGICO

1139
CAC

Por ser verdade, firmo o presente atestado.

FIRMA REQUERIDA



Felipe Roberto Santos
Gerente de manutenção

176.562.198/0005-92
Hospital Nossa Senhora das Graças
HNSG-HOSPITAL DA PROVIDENCIA
Rua Rio Branco, 518
Centro-CEP: 86 800-120
Apucarana-PR

Apucarana, 23 de março de 2016

manutencao@hospitaldaprovidencia.org.br



Cartório Dr. Acyr - 2º Ofício De Notas
Praça Rui Barbosa, n. 130
APUCARANA-PR (41) 3422-1004

Atestado (n.º) firmado) del
Sr. FELIPE ROBERTO DOS SANTOS...
EMPREGADO DA AUTENTICA.

Em testemunho da verdade,
APUCARANA, 23 de Março de 2016

[Handwritten Signature]
OS-CAROLINA AMELIA ALMEIDA
FUNÇÃO: JURAMENTADA

FIMAPPEN - SELLO DIGITAL
AV. PRESIDENTE EPITÁCIO PESSOA - 1145
BAIRRO DOS ESTADOS, JOÃO PESSOA - PB
(83) 3244-5404 - cartorio@azevedobastos.not.br

Para os dados do ato em: <http://selodigital.tjpb.jus.br> ou Consulte o Documento em: <https://azevedobastos.not.br/documento/60392806213359438238>



ARTÓRIO
Autenticação Digital Código: 60392806213359438238-2
Data: 28/06/2021 17:13:43
Valor Total do Ato: R\$ 4,66
Selo Digital Tipo Normal C: ALS13604-CHE9:



Cartório Azevedo Bastos
Av. Presidente Epitácio Pessoa - 1145
Bairro dos Estados, João Pessoa - PB
(83) 3244-5404 - cartorio@azevedobastos.not.br

Válber Azevedo de M. Cavalcanti



O presente documento digital foi conferido com o original e assinado digitalmente por MARCELO TIMOTEO DE OLIVEIRA, em segunda-feira, 28 de junho de 2021 17:16:40 GMT-03:00, CNS: 06.870-0 - 1º OFÍCIO DE REGISTRO CIVIL DAS PESSOAS NATURAIS E TABELIONATO DE NOTAS/PB, nos termos da medida provisória N. 2.200-2 de 24 de agosto de 2001. Sua autenticidade deverá ser confirmada no endereço eletrônico

REPÚBLICA FEDERATIVA DO BRASIL
ESTADO DA PARAÍBA
CARTÓRIO AZEVEDO BASTOS
FUNDADO EM 1888

PRIMEIRO REGISTRO CIVIL DE NASCIMENTO E ÓBITOS E PRIVATIVO DE CASAMENTOS, INTERDIÇÕES E TUTELAS DA COMARCA DE JOÃO PESSOA

Av. Epitácio Pessoa, 1145 Bairro dos Estados 58030-00, João Pessoa PB
Tel.: (83) 3244-5404 / Fax: (83) 3244-5484
<http://www.azevedobastos.not.br>
E-mail: cartorio@azevedobastos.not.br



1140
doc

DECLARAÇÃO DE SERVIÇO DE AUTENTICAÇÃO DIGITAL

O Bel. Válber Azevêdo de Miranda Cavalcanti, Oficial do Primeiro Registro Civil de Nascimentos e Óbitos e Privativo de Casamentos, Interdições e Tutelas com atribuição de autenticar e reconhecer firmas da Comarca de João Pessoa Capital do Estado da Paraíba, em virtude de Lei, etc...

DECLARO ainda que, para garantir transparência e segurança jurídica de todos os atos oriundos da atividade Notarial e Registral no Estado da Paraíba, foi instituído pela Lei N° 10.132, de 06 de novembro de 2013, a aplicação obrigatória de um Selo Digital de Fiscalização Extrajudicial em todos os atos de notas e registro, composto de um código único (por exemplo: Selo Digital: ABC12345-X1X2) e dessa forma, cada autenticação processada pela nossa Serventia pode ser verificada e confirmada tantas vezes quanto for necessário através do site do Tribunal de Justiça do Estado da Paraíba, endereço <https://corregedoria.tjpb.jus.br/selo-digital/>.

autenticação digital do documento faz prova de que, na data e hora em que ela foi realizada, a empresa HOSPITRONICA - COM DE EQUIPAMENTOS MEDICO HOSPITALAR LTDA - ME tinha posse de um documento com as mesmas características que foram reproduzidas na cópia autenticada, sendo da empresa HOSPITRONICA - COM DE EQUIPAMENTOS MEDICO HOSPITALAR LTDA - ME a responsabilidade, única e exclusiva, pela idoneidade do documento apresentado a este Cartório.

Nesse sentido, declaro que a HOSPITRONICA - COM DE EQUIPAMENTOS MEDICO HOSPITALAR LTDA - ME assumiu, nos termos do artigo 8º, §1º, do Decreto n° 10.278/2020, que regulamentou o artigo 3º, inciso X, da Lei Federal n° 13.874/2019 e o artigo 2º-A da Lei Federal 12.682/2012, a responsabilidade pelo processo de digitalização dos documentos físicos, garantindo perante este Cartório e terceiros, a sua autoria e integridade.

De acordo com o disposto no artigo 2º-A, §7º, da Lei Federal n° 12.682/2012, o documento em anexo, identificado individualmente em cada Código de Autenticação Digital ou na referida sequência, poderá ser reproduzido em papel ou em qualquer outro meio físico.

Esta DECLARAÇÃO foi emitida em **28/06/2021 17:36:14 (hora local)** através do sistema de autenticação digital do Cartório Azevedo Bastos, de acordo com o Art. 1º, 10º e seus §§ 1º e 2º da MP 2200/2001, como também, o documento eletrônico autenticado contendo o Certificado Digital do titular do Cartório Azevedo Bastos, poderá ser solicitado diretamente a empresa HOSPITRONICA - COM DE EQUIPAMENTOS MEDICO HOSPITALAR LTDA - ME ou ao Cartório pelo endereço de e-mail autentica@azevedobastos.not.br Para informações mais detalhadas deste ato, acesse o site <https://autdigital.azevedobastos.not.br> e informe o Código de Autenticação Digital

Esta Declaração é válida por **tempo indeterminado** e está disponível para consulta em nosso site.

¹Código de Autenticação Digital: 60392806213359438238-1 a 60392806213359438238-2
²Legislações Vigentes: Lei Federal n° 8.935/94, Lei Federal n° 10.406/2002, Medida Provisória n° 2200/2001, Lei Federal n° 13.105/2015, Lei Estadual n° 8.721/2008, Lei Estadual n° 10.132/2013, Provimento CGJ N° 003/2014 e Provimento CNJ N° 100/2020.

O referido é verdade, dou fé.

CHAVE DIGITAL

00005b1d734fd94f057f2d69fe6bc05b8c3af73ee257cce3da94593303e38113fb0328019fc894978cfa4902c744197385ecfc7000699d8783c965d900c958eeb2e9dffe58d635b7d72e99c8e61b5f2



Presidência da República
Casa Civil
Medida Provisória Nº 2.200-2,
de 24 de agosto de 2001.



REPÚBLICA FEDERATIVA DO BRASIL
ESTADO DA PARAÍBA
CARTÓRIO AZEVEDO BASTOS
FUNDADO EM 1888

PRIMEIRO REGISTRO CIVIL DE NASCIMENTO E ÓBITOS E PRIVATIVO DE CASAMENTOS, INTERDIÇÕES E TUTELAS DA COMARCA DE JOÃO PESSOA

Av. Eplácio Pessoa, 1145 Bairro dos Estados 58030-00, João Pessoa PB
Tel.: (83) 3244-5404 / Fax: (83) 3244-5484
<http://www.azevedobastos.not.br>
E-mail: cartorio@azevedobastos.not.br



31/11/2021
CAC

DECLARAÇÃO DE SERVIÇO DE AUTENTICAÇÃO DIGITAL

O Bel. Válber Azevêdo de Miranda Cavalcanti, Oficial do Primeiro Registro Civil de Nascimentos e Óbitos e Privativo de Casamentos, Interdições e Tutelas com atribuição de autenticar e reconhecer firmas da Comarca de João Pessoa Capital do Estado da Paraíba, em virtude de Lei, etc...

DECLARO ainda que, para garantir transparência e segurança jurídica de todos os atos oriundos da atividade Notarial e Registral no Estado da Paraíba, foi instituído pela Lei nº 10.132, de 06 de novembro de 2013, a aplicação obrigatória de um Selo Digital de Fiscalização Extrajudicial em todos os atos de notas e registro, composto de um código único (por exemplo: Selo Digital: ABC12345-X1X2) e dessa forma, cada autenticação processada pela nossa Serventia pode ser verificada e confirmada tantas vezes quanto for necessário através do site do Tribunal de Justiça do Estado da Paraíba, endereço <https://corregedoria.tjpb.jus.br/selo-digital/>.

A autenticação digital do documento faz prova de que, na data e hora em que ela foi realizada, a empresa HOSPITRONICA - COM DE EQUIPAMENTOS MEDICO HOSPITALAR LTDA - ME tinha posse de um documento com as mesmas características que foram reproduzidas na cópia autenticada, sendo da empresa HOSPITRONICA - COM DE EQUIPAMENTOS MEDICO HOSPITALAR LTDA - ME a responsabilidade, única e exclusiva, pela idoneidade do documento apresentado a este Cartório.

Nesse sentido, declaro que a HOSPITRONICA - COM DE EQUIPAMENTOS MEDICO HOSPITALAR LTDA - ME assumiu, nos termos do artigo 8º, §1º, do Decreto nº 10.278/2020, que regulamentou o artigo 3º, inciso X, da Lei Federal nº 13.874/2019 e o artigo 2º-A da Lei Federal 12.682/2012, a responsabilidade pelo processo de digitalização dos documentos físicos, garantindo perante este Cartório e terceiros, a sua autoria e integridade.

De acordo com o disposto no artigo 2º-A, §7º, da Lei Federal nº 12.682/2012, o documento em anexo, identificado individualmente em cada Código de Autenticação Digital¹ ou na referida sequência, poderá ser reproduzido em papel ou em qualquer outro meio físico.

Esta DECLARAÇÃO foi emitida em **23/08/2021 16:23:22 (hora local)** através do sistema de autenticação digital do Cartório Azevêdo Bastos, de acordo com o Art. 1º, 10º e seus §§ 1º e 2º da MP nº 200/2001, como também, o documento eletrônico autenticado contendo o Certificado Digital do titular do Cartório Azevêdo Bastos, poderá ser solicitado diretamente a empresa HOSPITRONICA - COM DE EQUIPAMENTOS MEDICO HOSPITALAR LTDA - ME ou ao Cartório pelo endereço de e-mail autentica@azevedobastos.not.br Para informações mais detalhadas deste ato, acesse o site <https://autdigital.azevedobastos.not.br> e informe o Código de Autenticação Digital

Esta Declaração é válida por tempo indeterminado e está disponível para consulta em nosso site.

¹Código de Autenticação Digital: 60390210191618520359-1

²Legislações Vigentes: Lei Federal nº 8.935/94, Lei Federal nº 10.406/2002, Medida Provisória nº 2200/2001, Lei Federal nº 13.105/2015, Lei Estadual nº 8.721/2008, Lei Estadual nº 10.132/2013, Provimento CGJ N° 003/2014 e Provimento CNJ N° 100/2020.

O referido é verdade, dou fé.

CHAVE DIGITAL

00005b1d734fd84f05712d69fe6bc05bf93806cf183467b2459a7308fb5703c1a1789e6a427145e153b3a0fc754ac776de3e27fc98f60b0014e6455bd4ba0d3ceb2e9dffe58d635b7d72e99c8e61b5f2



Presidência da República
CAV Civil
Medida Provisória Nº 2.200-2
de 29 de agosto de 2001.



REPÚBLICA FEDERATIVA DO BRASIL
ESTADO DA PARAÍBA
CARTÓRIO AZEVEDO BASTOS
FUNDADO EM 1888

PRIMEIRO REGISTRO CIVIL DE NASCIMENTO E ÓBITOS E PRIVATIVO DE CASAMENTOS, INTERDIÇÕES E TUTELAS DA COMARCA DE JOÃO PESSOA

Av. Epitácio Pessoa, 1145 Bairro dos Estados 58030-00, João Pessoa PB
Tel.: (83) 3244-5404 / Fax: (83) 3244-5484
http://www.azevedobastos.not.br
E-mail: cartorio@azevedobastos.not.br



1142
CAC

DECLARAÇÃO DE SERVIÇO DE AUTENTICAÇÃO DIGITAL

O Bel. Válber Azevêdo de Miranda Cavalcanti, Oficial do Primeiro Registro Civil de Nascimentos e Óbitos e Privativo de Casamentos, Interdições e Tutelas com atribuição de autenticar e reconhecer firmas da Comarca de João Pessoa Capital do Estado da Paraíba, em virtude de Lei, etc...

DECLARO ainda que, para garantir transparência e segurança jurídica de todos os atos oriundos da atividade Notarial e Registral no Estado da Paraíba, foi instituído pela da Lei Nº 10.132, de 06 de novembro de 2013, a aplicação obrigatória de um Selo Digital de Fiscalização Extrajudicial em todos os atos de notas e registro, composto de um código único (por exemplo: Selo Digital: ABC12345-X1X2) e dessa forma, cada autenticação processada pela nossa Serventia pode ser verificada e confirmada tantas vezes quanto for necessário através do site do Tribunal de Justiça do Estado da Paraíba, endereço <https://corregedoria.tjpb.jus.br/selo-digital/>.

A autenticação digital do documento faz prova de que, na data e hora em que ela foi realizada, a empresa HOSPITRONICA - COM DE EQUIPAMENTOS MEDICO HOSPITALAR LTDA - ME tinha posse de um documento com as mesmas características que foram reproduzidas na cópia autenticada, sendo da empresa HOSPITRONICA - COM DE EQUIPAMENTOS MEDICO HOSPITALAR LTDA - ME a responsabilidade, única e exclusiva, pela idoneidade do documento apresentado a este Cartório.

Nesse sentido, declaro que a HOSPITRONICA - COM DE EQUIPAMENTOS MEDICO HOSPITALAR LTDA - ME assumiu, nos termos do artigo 8º, §1º, do Decreto nº 10.278/2020, que regulamentou o artigo 3º, inciso X, da Lei Federal nº 13.874/2019 e o artigo 2º-A da Lei Federal 12.682/2012, a responsabilidade pelo processo de digitalização dos documentos físicos, garantindo perante este Cartório e terceiros, a sua autoria e integridade.

De acordo com o disposto no artigo 2º-A, §7º, da Lei Federal nº 12.682/2012, o documento em anexo, identificado individualmente em cada Código de Autenticação Digital ou na referida sequência, poderá ser reproduzido em papel ou em qualquer outro meio físico.

Esta DECLARAÇÃO foi emitida em 23/08/2021 16:24:52 (hora local) através do sistema de autenticação digital do Cartório Azevedo Bastos, de acordo com o Art. 1º, 10º e seus §§ 1º e 2º da MP 2200/2001, como também, o documento eletrônico autenticado contendo o Certificado Digital do titular do Cartório Azevedo Bastos, poderá ser solicitado diretamente a empresa HOSPITRONICA - COM DE EQUIPAMENTOS MEDICO HOSPITALAR LTDA - ME ou ao Cartório pelo endereço de e-mail autentica@azevedobastos.not.br Para informações mais detalhadas deste ato, acesse o site <https://autdigital.azevedobastos.not.br> e informe o Código de Autenticação Digital

Esta Declaração é válida por tempo indeterminado e está disponível para consulta em nosso site.

*Código de Autenticação Digital: 60392806213359438238-1 a 60392806213359438238-2

*Legislações Vigentes: Lei Federal nº 8.935/94, Lei Federal nº 10.406/2002, Medida Provisória nº 2200/2001, Lei Federal nº 13.105/2015, Lei Estadual nº 8.721/2008, Lei Estadual nº 10.132/2013, Provimento CGJ Nº 003/2014 e Provimento CNJ Nº 100/2020.

O referido é verdade, dou fé.

CHAVE DIGITAL

00005b1d734fd94f057f2d69fe6bc05bf93806cf183467b2459a7308fb5703c1da0f894778dc14dbb7c5a1fb2a5084ca385ecfc7000699d8783c965d900c958eeb2e9dffe58d635b7d72e99c8e61b5f2



Presidência da República
Casa Civil
Medida Provisória nº 2.200-2,
de 24 de agosto de 2001.





1143
CAC

TERMO DE AUTENTICAÇÃO - LIVRO DIGITAL

Declaro exatos os Termos de Abertura e de Encerramento do Livro Digital com características abaixo, conferido e autenticado por Silvano Pereira de Andrade, sob a autenticidade nº 12102451328 em 12/04/2021, protocolo 212223984. Para validação de Autenticação dos Termos, deverá ser acessado o Portal de Serviços / verificação de documentos do Empreendedor (<http://www.empresafacil.pr.gov.br>) e informar o código de verificação.

Identificação de Empresa		
Nome Empresarial:	HOSPITRONICA - COMÉRCIO DE EQUIPAMENTOS MÉDICO HOSPITALAR LTDA - EPP	
Número de Registro:	41207552987	
CNPJ:	17737428000114	
Município:	Londrina	

Identificação de Livro Digital		
Tipo de Livro:	DIÁRIO	
Número de Ordem:	9	
Período de Escrituração:	01/01/2020 - 31/12/2020	

Assinante(s)	Nome	CRC/OAB
03210770913	JOSE CARLOS DA FONSECA	PR05856901



CERTIFICO A AUTENTICAÇÃO EM 12/04/2021 16:16:04 SOB N° 20212223984.
 PROTOCOLO: 212223984 DE 09/04/2021. CÓDIGO DE VERIFICAÇÃO: 12102451328. NIRE: 41207552987.
 HOSPITRONICA - COMÉRCIO DE EQUIPAMENTOS MÉDICO HOSPITALAR LTDA - EPP

Silvano Pereira de Andrade
 RESPONSÁVEL PELA AUTENTICAÇÃO
 CURITIBA, 12/04/2021



Ministério da Indústria e Comércio Exterior e Serviços

Secretaria Especial da Micro e Pequena Empresa

Departamento de Registro Empresarial e Integração



1144
CAC

TERMO DE AUTENTICAÇÃO - LIVRO DIGITAL

Declaro exatos os Termos de Abertura e de Encerramento do Livro Digital com características abaixo, conferido e autenticado por Silvano Pereira de Andrade, sob a autenticidade nº 12102451328 em 12/04/2021, protocolo 212223984. Para validação de Autenticação dos Termos, deverá ser acessado o Portal de Serviços / verificação de documentos do Empreendedor (<http://www.empresafacil.pr.gov.br>) e informar o código de verificação.

Identificação de Empresa

Nome Empresarial:	HOSPITRONICA - COMÉRCIO DE EQUIPAMENTOS MÉDICO HOSPITALAR LTDA - EPP
Número de Registro:	41207552987
CNPJ:	17737428000114
Município:	Londrina

Identificação de Livro Digital

Tipo de Livro:	DIÁRIO
Número de Ordem:	9
Período de Escrituração:	01/01/2020 - 31/12/2020

Assinante(s)	Nome	CRC/OAB
03210770913	JOSE CARLOS DA FONSECA	PR05856901

TERMO DE ABERTURA

Livro Diário

Número: 9 Página: 1

Contém este livro 99 páginas numeradas do No. 1 ao 99 emitidas através de processamento eletrônico de dados, que servirá de Livro Diário da empresa abaixo descrita no período de 01/01/2020 a 31/12/2020.

1195
SC

Razão da Empresa: HOSPITRONICA - COMERCIO DE EQUIPAMENTOS MEDICO HOSPITALAR LTDA

Ramo: Comércio atacadista de máquinas, aparelhos e equipamentos para uso odonto-médico-hospitalar; partes e peças

Endereço: AVENIDA AV CELSO GARCIA CID, 1523

Complemento: LOJA 08

Bairro: CENTRO

CEP: 86010490

Município: LONDRINA

Estado: PR

Inscrição no CNPJ: 17.737.428/0001-14

Inscrição Estadual: 99624437-39

Registro na Junta: 41207552987 Data registro: 01/03/2013

Inscrição Municipal: 1997785

Encerramento do exercício social em: 31/12/2020

LONDRINA, 01/01/2020

Leonidas M. Claro
LEONIDAS MARIA CLARO
SÓCIO ADMINISTRADOR
CPF: 064.700.999-47

Jose Carlos da Fonseca
JOSE CARLOS DA FONSECA
CONTADOR
Reg. no CRC - PR sob o No. 05856901
CPF: 032.107.709-13



ARTÓRIO

Autenticação Digital Código: 60391305215095261777-1
Data: 13/05/2021 16:12:26
Valor Total do Ato: R\$ 4,66
Selo Digital Tipo Normal C: ALM04408-734L:



N.º: 06.870-0

Cartório Azevêdo Bastos
Av. Presidente Epitácio Pessoa - 1145
Bairro dos Estado, João Pessoa - PB
(83) 3244-5404 - cartorio@azevedobastos.not.br

Válber Azevêdo de M. Cavalcanti
Válber Azevêdo de M. Cavalcanti

TJPB



O presente documento digital foi conferido com o original e assinado digitalmente por MARCELO TIMOTEO DE OLIVEIRA, em quinta-feira, 13 de maio de 2021 16:13:19 GMT-03:00. CNS: 06.870-0 - 1º OFÍCIO DE REGISTRO CIVIL DAS PESSOAS NATURAIS E TABELIONATO DE NOTAS/PB, nos termos da medida provisória N. 2.200-2 de 24 de agosto de 2001. Sua autenticidade deverá ser confirmada no endereço eletrônico

Empresa: HOSPITRONICA - COMERCIO DE EQUIPAMENTOS MEDICO HOSPITALAR LTDA
 C.N.P.J.: 17.737.428/0001-14
 Balanço encerrado em: 31/12/2020

Página: 0091
 Número livro: 0009

BALANÇO PATRIMONIAL

Descrição	2020	2019
	31/12/2020	31/12/2019
ATIVO	2.623.445,930	2.422.448,330
ATIVO CIRCULANTE	2.533.445,930	2.332.448,330
CAIXA E EQUIVALENTES DE CAIXA	726,150	574,720
CAIXA	726,150	574,720
CAIXA GERAL		
CLIENTES	559.345,280	1.423.959,790
DUPLICATAS A RECEBER	559.345,280	1.423.959,790
DUPLICATAS A RECEBER	559.345,280	1.423.959,790
OUTROS CREDITOS	4.577,680	4.508,350
ADIANTAMENTO A EMPREGADOS	69,330	0,00
ADIANTAMENTO DE FERIAS	69,330	0,00
TRIBUTOS A RECUPERAR/COMPENSAR	4.508,350	4.508,350
IMPOSTOS A RECUPERAR	4.508,350	4.508,350
ESTOQUE	1.968.796,820	903.405,470
MERCADORIAS, PRODUTOS E INSUMOS	1.968.796,820	903.405,470
MERCADORIAS PARA REVENDA	1.968.796,820	903.405,470
ATIVO NAO-CIRCULANTE	90.000,000	90.000,000
IMOBILIZADO	90.000,000	90.000,000
VEICULOS	90.000,000	90.000,000
VEICULOS	90.000,000	90.000,000

2146
CAC

Para os dados do ato em: <https://selodigital.tjpb.jus.br> ou Consulte o Documento em: <https://azevedobastos.not.br/documento/60391305215095261777>



ARTÓRIO

Autenticação Digital Código: 60391305215095261777-2
 Data: 13/05/2021 16:12:28
 Valor Total do Ato: R\$ 4,66
 Selo Digital Tipo Normal C: ALM04409-ZB55:



N.J. 06.870-0

Cartório Azevedo Bastos
 Av. Presidente Epitácio Pessoa - 1145
 Bairro dos Estados, João Pessoa - PB
 (83) 3244-5404 - cartorio@azevedobastos.not.br

Válber Azevedo de M. Cavalcanti

TJPB



O presente documento digital foi conferido com o original e assinado digitalmente por MARCELO TIMOTEO DE OLIVEIRA, em quinta-feira, 13 de maio de 2021 16:13:19 GMT-03:00, CNS: 06.870-0 - 1º OFÍCIO DE REGISTRO CIVIL DAS PESSOAS NATURAIS E TABELIONATO DE NOTAS/PB, nos termos da medida provisória N. 2.200-2 de 24 de agosto de 2001. Sua autenticidade deverá ser confirmada no endereço eletrônico

Empresa: **HOSPITRONICA - COMERCIO DE EQUIPAMENTOS MEDICO HOSPITALAR LTDA**
 C.N.P.J.: 17.737.428/0001-14
 Balanço encerrado em: 31/12/2020

Página: 0092
 Número Livro: 0009

BALANÇO PATRIMONIAL

Descrição	2020	2019
PASSIVO	31/12/2020	31/12/2019
PASSIVO CIRCULANTE	2.623.445,93C	2.422.448,33C
FORNecedores	329.100,78C	225.535,33C
Fornecedores	301.031,92C	181.128,58C
Fornecedores	301.031,92C	181.128,58C
C. DE PAULA E OLIVEIRA LTDA	0,00	80,11C
ENDÓCRAX COM. IMP. E EXPORT DE EQUIP MEDICOS	47.217,75C	31.200,00C
ORIGNAT MED HOSP MACROSUL LTDA	131.995,97C	102.579,34C
RSIME INTELIGENCIA CONTABIL EIRELI - ME	0,00	1.790,00C
LEISTUNG EQUIPAMENTOS LTDA	57.100,90C	24.434,80C
T.B. RODRIGUES JUNIOR CIA LTDA	0,00	230,02C
EFPECTO TECNOLOGIA WEB LTDA	0,00	1.174,70C
RODONAVES TRANSPORTES E ENCOMENDAS	0,00	139,19C
RODONAVES TRANSP E ENCOMENDAS LTDA	354,35C	1.056,25C
RODONAVES TRANSP E ENCOMENDAS LTDA	0,00	28,40C
STYRIA PROVEDORA LOGISTICA LTDA	0,00	230,77C
BOGA DE LICITAÇÕES E LEILÕES DO BRASIL	61,27C	154,85C
BRASPRESS TRANSPORTES URGENTES LTDA	913,96C	300,27C
RODONAVES TRANSP E ENCOMENDAS LTDA	0,00	194,37C
Ferpa Transportes Urgentes Ltda	144,00C	0,00
BRASPRESS TRANSPORTES URGENTES LTDA	0,00	255,07C
MEDICAL-CIPURDICA LTDA	0,00	10.975,87C
ALCAGE SA INDUSTRIAS MEDICO ODONT	61.823,92C	0,00
F & P COMERCIO DE EQUIPAMENTOS MEDICOS, ODONTOLÓGICOS E VE	0,00	6.990,00C
WAFER FLORTANI E FLORTANI COMERCIO LTDA	0,00	325,00C
J. CARLOS ALVES & CIA. LTDA.	798,00C	0,00
TRD TRANSPORTE RODOVIARIO DALFAN LTDA	1.022,70C	0,00
	15.231,37C	32.076,41C
OBRIGACOES TRIBUTARIAS	15.231,37C	32.076,41C
IMPOSTOS E CONTRIBUICOES A RECOLHER	230,09C	179,20C
IRRF A RECOLHER	751,02C	31.897,21C
SIMPLES NACIONAL A RECOLHER	14.250,26C	0,00
PARCELAMENTO SIMPLES NACIONAL		
	12.637,49C	12.330,34C
OBRIGACOES TRABALHISTAS E PREVIDENCIARIAS	7.863,11C	6.408,98C
OBRIGACOES COM O PESSOAL	4.361,27C	3.028,18C
SALARIOS E OBRIGACOES A PAGAR	3.501,84C	3.380,80C
PROLATA RE A PAGAR		
	1.337,58C	1.092,69C
OBRIGACOES SOCIAIS	1.015,23C	703,32C
ISSS A RECOLHER	322,35C	389,57C
ISSS A RECOLHER		
	3.636,80C	4.828,47C
PROVISOES	3.367,42C	4.470,81C
PROVISAO PARA FERIAS	269,38C	357,66C
ISSS & PROVISAO PARA FERIAS		
	2.294.345,15C	2.196.913,00C
PATRIMONIO LIQUIDO	20.000,00C	20.000,00C
CAPITAL SOCIAL	20.000,00C	20.000,00C
CAPITAL SUBSCRITO	20.000,00C	20.000,00C
CAPITAL SOCIAL	20.000,00C	20.000,00C
	2.274.345,15C	2.176.913,00C
LUCROS OU PREJUIZOS ACUMULADOS	2.274.345,15C	2.176.913,00C
LUCROS OU PREJUIZOS ACUMULADOS	2.274.345,15C	2.176.913,00C
LUCROS ACUMULADOS	2.274.345,15C	2.176.913,00C

1147
 SAC

Este balanço foi elaborado de acordo com o presente balanço patrimonial encerrado em 31/12/2020 totalizando no ativo e passivo: R\$ 2.623.445,93 (dois milhões e sessenta e três mil quatrocentos e quarenta e cinco reais e noventa e três centavos)

Handwritten signature: Wandir Maria Claro
 WANDIR MARIA CLARO
 SOCIO ADMINISTRADOR
 CPF: 064.790.994-42

Handwritten signature: José Carlos da Fonseca
 JOSÉ CARLOS DA FONSECA
 CONTADOR
 Reg. no CRC - PR sob o No. 05856901
 CPF: 032.107.709-13

O presente documento digital foi conferido com o original e assinado digitalmente por MARCELO TIMOTEU DE OLIVEIRA, em quinta-feira, 13 de maio de 2021 16:13:19 GMT-03:00, CNS: 06.870-0 - 1º OFÍCIO DE REGISTRO CIVIL DAS PESSOAS NATURAIS E TABELIONATO DE NOTAS/PB, nos termos da medida provisória N. 2.200-2 de 24 de agosto de 2001. Sua autenticidade deverá ser confirmada no endereço eletrônico



ARTÓRIO
 Autenticação Digital Código: 60391305215095261777-3
 Data: 13/05/2021 16:12:26
 Valor Total do Ato: R\$ 4,66
 Selo Digital Tino Normal C: ALM04410-KE6Y:



Cartório Azevêdo Bastos
 Av. Presidenta Epitácio Passoa - 1145
 Bairro dos Estado, João Passoa - PB
 (83) 3244-5404 - cartorio@azevedobastos.not.br

Válber Azevêdo de M. Cavalcanli



Empresa: HOSPITRONICA - COMERCIO DE EQUIPAMENTOS MEDICO HOSPITALAR LTDA
 C.N.P.J.: 17.737.928/0001-14

Página: 0093
 Número livro: 0089

DEMONSTRAÇÃO DO RESULTADO DO EXERCÍCIO EM 31/12/2020

Descrição	2020	2019
RECEITA BRUTA	2.870.832,33	3.243.861,70
VENDA DE MERCADORIAS	2.870.832,33	3.243.861,70
REDUÇÕES DA RECEITA BRUTA	(611.224,70)	(547.204,68)
RESTITUIÇÃO DE VENDA DE MERCADORIAS	(295.746,84)	(751.394,20)
ICMS NACIONAL	(311.896,91)	(292.083,84)
ICMS DEPARTAMENTO TRIBUTÁRIO	(3.630,95)	(3.746,64)
RECEITA LÍQUIDA	2.259.607,63	2.696.657,02
CUSTO DAS MERCADORIAS VENDIDAS	(1.730.759,52)	(2.117.730,87)
COMPRAS DE MERCADORIAS	(2.759.182,43)	(2.134.537,91)
RESTITUIÇÃO DE VENDA DE MERCADORIAS	(18.263.753,81)	(12.085.370,58)
CUSTO DE COMPRAS	(38.108,44)	(31.656,75)
DEVOLUÇÃO DE COMPRAS	340,66	(94.508,01)
RECEITOS RECONHECIDOS	800,00	940,00
CUSTO QUE FICOU	19.328.144,38	11.898.304,58
LUCRO BRUTO	528.848,11	578.926,35
DESPESAS OPERACIONAIS	(222.691,66)	(229.490,46)
DESPESAS COM VENDAS	(1.648,00)	(4.873,42)
IMPOSTOS GRÁFICOS, BRINDES E PROMOCIOES	(600,00)	(490,00)
REPRESENTAÇÃO	(848,00)	(4.833,42)
DESPESAS ADMINISTRATIVAS	(221.043,66)	(224.517,04)
ENCARGOS E OBRIGADOS	(47.055,32)	(49.449,74)
PIS/LAPSO	(49.920,00)	(46.045,00)
PIS/PASEP	(4.621,01)	(4.274,17)
PIS/PASEP	(7.134,38)	(6.047,26)
FERIAS	(5.316,15)	(5.437,42)
FGTS	(595,00)	(640,00)
ASSISTENCIA INICIAL E SENCIAL	(26.558,00)	(25.180,00)
NUNCA DE INICIAL	(1.429,03)	(537,88)
TAXAS EMPRESAS	(2.364,52)	(1.851,59)
ENERGIA ELÉTRICA	(2.669,92)	(4.135,55)
TELEFONE	(250,15)	(421,58)
DESPESAS CATEGORIAIS	(16.970,00)	(21.131,50)
CONDOMINIOS E CERTAMES	(33.790,28)	(18.063,60)
SERVICIOS PRESTADOS POR MERCENARIOS	(645,00)	(2.503,47)
MANUTENÇÃO DO IMOBILIZADO	(4.440,84)	(16.174,00)
MANUTENÇÃO DE EQUIPAMENTOS	(2.497,27)	(1.615,88)
MANUTENÇÃO DE EQUIP. DE CONSUMO	0,00	(5.648,14)
ALUGUEIS E LOCAÇÕES	(10.139,57)	(11.070,95)
PASSAGENS	(1.042,20)	(2.201,81)
DESPESAS DIVERSAS	(199,90)	(189,80)
MANUTENÇÃO DE SOFTWARE	(2.661,17)	0,00
MANUTENÇÃO DE EQUIPAMENTOS	(743,94)	0,00
DESPESAS FINANÇEIRAS	(8.724,39)	(5.609,35)
Juros Financeiros	(180,60)	(0,94)
Juros de Juros	(8.543,79)	(5.608,41)
RESULTADO OPERACIONAL	297.432,15	344.426,54
RESULTADO ANTES DO IR E CSL	297.432,15	344.426,54
LUCRO LÍQUIDO DO EXERCÍCIO	297.432,15	344.426,54

1148
 CC

RES OBRMECENOS A EXATIDAO DA PRESENTE DEMONSTRAÇÃO DO RESULTADO DO EXERCÍCIO ENGERADO EM 31 DE DEZEMBRO DE 2020

Isaonias m. claus
 ISAIAS MARIA CLAUDIO
 CHEFE ADMINISTRADOR
 CPF: 068.705.989-17

[Signature]
 JOSE CARLOS DA FONSECA
 CONTADOR
 Reg. no CRC - PR sob o No. 05856901
 CPF: 037.187.709-13

O presente documento digital foi conferido com o original e assinado digitalmente por MARCELO TIMOTEU DE OLIVEIRA, em quinta-feira, 13 de maio de 2021 16:13:19 GMT-03:00, CNS: 06.870-0 - 1º OFÍCIO DE REGISTRO CIVIL DAS PESSOAS NATURAIS E TABELIONATO DE NOTAS/PB, nos termos da medida provisória N. 2.200-2 de 24 de agosto de 2001. Sua autenticidade deverá ser confirmada no endereço eletrônico

Empresa: HOSPITRONICA - COMERCIO DE EQUIPAMENTOS MEDICO HOSPITALAR LTDA
 C.N.P.J.: 17.737.428/0001-14
 Realizado em 31 de Dezembro de 2020

Página: 0094
 Número livro: 0009

DEMONSTRAÇÃO DOS LUCROS OU PREJUÍZOS ACUMULADOS

Discriminação	Valor	
	2020	2019
LUCROS/PREJUÍZOS		
Saldo Anterior de Lucros Acumulados	2.176.913,00	2.932.486,46
Resultados Credores de Períodos-base Anteriores	0,00	0,00
Reserva de Reserva	0,00	0,00
Quanto Recurso	0,00	0,00
Lucro Líquido do Ano	207.122,19	344.426,54
Saldo Anterior de Prejuízo Acumulados	0,00	0,00
Resultados Devedores de Períodos-base Anteriores	0,00	0,00
Prejuízo Líquido do Ano	0,00	0,00
TOTAL	2.474.345,19	2.376.913,00
DESTINAÇÕES		
Transferências para Reservas	0,00	0,00
Dividendos ou Lucros Distribuídos, Pagos ou Creditados	(200.000,00)	(200.000,00)
Participação nos Lucros Incorporados ao Capital	0,00	0,00
Outras Destinações	0,00	0,00
TOTAL	(200.000,00)	(200.000,00)
LUCROS OU PREJUÍZOS ACUMULADOS	2.274.345,19	2.176.913,00

*8.349
CC*

DECLARAMOS A EXATIDÃO DA PRESENTE DEMONSTRAÇÃO DE LUCROS OU PREJUÍZOS ACUMULADOS ENCERRADO EM 31 DE DEZEMBRO DE 2020

André Matia Claro
 ANDRÉ MATIA CLARO
 SOCIO ADMINISTRADOR
 CPF: 068.959-17

Jose Carlos da Fonseca
 JOSE CARLOS DA FONSECA
 SOCIO GERENTE
 RUA DO CRC - PR sob o No. 05856901
 CPF: 032.107.709-13

Imprimir Tabelas em PDF: PRIME INTELIGENCIA CONTABIL EIRELI - ME

Verifique os dados do ato em: <https://seidigital.tjpb.jus.br> ou Consulte o Documento em: <https://azevedobastos.not.br/documento/60391305215095261777>



ARTÓRIO
 Autenticação Digital Código: 60391305215095261777-5
 Data: 13/05/2021 16:12:26
 Valor Total do Ato: R\$ 4,66
 Selo Digital Tipo Normal C: ALM04412-513X:



Cartório Azevedo Bastos
 Av. Presidente Epitácio Pessoa - 1145
 Bairro dos Estado, João Pessoa - PB
 (83) 3244-5404 - cartorio@azevedobastos.not.br

Válber Azevedo de M. Cavalcanti
 TJPB



O presente documento digital foi conferido com o original e assinado digitalmente por MARCELO TIMOTEO DE OLIVEIRA, em quinta-feira, 13 de maio de 2021 16:13:19 GMT-03:00, CNS: 06.870-0 - 1º OFÍCIO DE REGISTRO CIVIL DAS PESSOAS NATURAIS E TABELIONATO DE NOTAS/PB, nos termos da medida provisória N. 2.200-2 de 24 de agosto de 2001. Sua autenticidade deverá ser confirmada no endereço eletrônico

Empresa: **HOSPITRONICA - COMERCIO DE EQUIPAMENTOS MEDICO HOSPITALAR LTDA**
 C.N.P.J.: 17.757.438/0001-14
 Período: 01/01/2020 - 31/12/2020

Página: 0095
 Número livro: 0009

1150
CAC

**DEMONSTRAÇÃO DOS FLUXOS DE CAIXA PELO MÉTODO DIRETO EM
 31 DE DEZEMBRO DE 2020**

ATIVIDADES OPERACIONAIS

Valores Recebidos de Clientes	3.439.700,00
valores pagos a fornecedores	(2.783.803,29)
valores pagos a empregados	(95.983,13)
CAIXA CERRADO PELAS OPERAÇÕES	559.913,58
Tributos pagos	(351.377,85)
FLUXO DE CAIXA ANTES DE ITENS EXTRAORDINÁRIOS	208.535,73
Outros recebimentos (pagamentos) líquidos	(8.384,30)
CAIXA LÍQUIDO PROVENIENTE DAS ATIVIDADES OPERACIONAIS	200.151,43

ATIVIDADES DE FINANCIAMENTO

Pagamentos de lucros e dividendos	(200.000,00)
CAIXA LÍQUIDO CERRADO PELAS ATIVIDADES DE FINANCIAMENTOS	(200.000,00)
Fontes das Disponibilidades	151,43
RESPONSABILIDADES - NO INÍCIO DO PERÍODO	574,72
RESPONSABILIDADES - NO FINAL DO PERÍODO	726,15

RECONHECEMOS A EXATIDÃO DA PRESENTE DEMONSTRAÇÃO DE FLUXO DE CAIXA ENCERRADO EM 31 DE DEZEMBRO DE 2020

Leandro Maria Claro

LEANDRO MARIA CLARO
 SÓCIO ADMINISTRADOR
 CPF: 064.700.999-47

Jose Carlos da Fonseca

JOSE CARLOS DA FONSECA
 CONTADOR
 Reg. no CRC - PR sob o No. 05856901
 CPF: 032.107.709-13

Desenvolvido pelo PATRIE INTELIGENCIA CONTÁBIL EIRELI - ME

Para os dados do ato em: <https://selodigital.tjpb.jus.br> ou Consulte o Documento em: <https://azevedobastos.not.br/documento/60391305215095261777>



CARTÓRIO

Autenticação Digital Código: 60391305215095261777-6
 Data: 13/05/2021 16:12:26
 Valor Total do Ato: R\$ 4,66
 Selo Digital Tipo Normal C: ALM04413-HHXI:



Cartório Azevedo Bastos
 Av. Presidente Epitácio Pessoa - 1145
 Bairro dos Estado, João Pessoa - PB
 (83) 3244-5404 - cartorio@azevedobastos.not.br

Válber Azevedo de M. Cavalcanti

Válber Azevedo de M. Cavalcanti

TJPB



O presente documento digital foi conferido com o original e assinado digitalmente por MARCELO TIMOTEO DE OLIVEIRA, em quinta-feira, 13 de maio de 2021 16:13:19 GMT-03:00, CNS: 06.870-0 - 1º OFÍCIO DE REGISTRO CIVIL DAS PESSOAS NATURAIS E TABELIONATO DE NOTAS/PB, nos termos da medida provisória N. 2.200-2 de 24 de agosto de 2001. Sua autenticidade deverá ser confirmada no endereço eletrônico

Empresa: HOSPITRONICA - COMERCIO DE EQUIPAMENTOS MEDICO HOSPITALAR LTDA
 Inscricão: 17.737.428/0001-14
 Período: 01/01/2020 - 31/12/2020

Página: 0096
 Número livro: 0009

COEFICIENTES DE ANÁLISES EM 31/12/2020

Coefficiente	Fórmula	Valor	Resultado
Índice de Liquidez Geral	Ativo Circulante + Realizável Longo Prazo	2.533.445,93 + 0,00	7,70
	Passivo Circulante + Passivo Não-Circulante	329.100,78 + 0,00	
Índice de Liquidez Corrente	Ativo Circulante	2.533.445,93	7,70
	Passivo Circulante	329.100,78	
Índice de Liquidez Seca	Ativo Circulante - Estoque	2.533.445,93 - 1.968.796,62	1,72
	Passivo Circulante	329.100,78	
Índice de Solvência Geral	Ativo	2.623.445,93	7,97
	Passivo Circulante + Passivo Não-Circulante	329.100,78 + 0,00	
Índice de Endividamento Geral	Passivo Circulante + Passivo Não-Circulante	329.100,78 + 0,00	0,13
	Passivo Total	2.623.445,93	

*JLSJ
CAC*

Luiz Carlos M. Cloro
 ADMINISTRADOR
 CPF: 004.700.894-47

[Assinatura]
 YOSSEI NUNES DA FONSECA
 CONTADOR
 REG. em CRC - PR sob o No. 05858901
 CEP: 032.107-709-13

O presente documento digital foi conferido com o original e assinado digitalmente por MARCELO TIMOTEO DE OLIVEIRA, em quinta-feira, 13 de maio de 2021 16:13:19 GMT-03:00, CNS: 06.870-0 - 1º OFÍCIO DE REGISTRO CIVIL DAS PESSOAS NATURAIS E TABELIONATO DE NOTAS/PB, nos termos da medida provisória N. 2.200-2 de 24 de agosto de 2001. Sua autenticidade deverá ser confirmada no endereço eletrônico

Para os dados do ato em: <https://setodigital.tjpb.jus.br> ou Consulte o Documento em: <https://azevedobastos.not.br/documento/60391305215095261777>



ARTÓRIO Autenticação Digital Código: 60391305215095261777-7
 Data: 13/05/2021 16:12:27
 Valor Total do Ato: R\$ 4,66
 Selo Digital Tipo Normal C: ALM04414-0M0U:



Cartório Azevêdo Bastos
 Av. Presidente Epitácio Pessoa - 1145
 Bairro dos Estados, João Pessoa - PB
 (83) 3244-5404 - cartorio@azevedobastos.not.br

[Assinatura]
 Válber Azevêdo de M. Cavalcanti



TJPB

TERMO DE ENCERRAMENTO

Livro Diário

Número: 9 Página: 99

Contém este livro 99 páginas numeradas do No. 1 ao 99 emitidas através de processamento eletrônico de dados, que serviu de Livro Diário da empresa abaixo descrita no período de 01/01/2020 a 31/12/2020.

*152
CAC*

Nome da Empresa: HOSPITRONICA - COMERCIO DE EQUIPAMENTOS MEDICO HOSPITALAR LTDA

Razão: Comércio atacadista de máquinas, aparelhos e equipamentos para uso odonto-médico-hospitalar; partes e peças

Endereço: AVENIDA AV CELSO GARCIA CID. 1523

Complemento: LOJA 08

Bairro: CENTRO

CEP: 86010490

Município: LONDRINA

Estado: PR

Inscrição no CNPJ: 17.737.428/0001-14

Inscrição Estadual: 90624437-39

Registro na Junta: 41207552987 Data registro: 01/03/2013

Inscrição Municipal: 1997785

Encerramento do exercício social em: 31/12/2020

LONDRINA, 31/12/2020

Leandro M. Claro
LEANDRO MARTA CLARO
SÓCIO ADMINISTRADOR
CPF: 064.700.999-47

Jose Carlos da Fonseca
JOSE CARLOS DA FONSECA
CONTADOR
Reg. no ZRC - PR sob o No. 05856901
CPF: 092.107.709-13



ARTÓRIO

Autenticação Digital Código: 60391305215095261777-8
Data: 13/05/2021 16:12:27
Valor Total do Ato: R\$ 4,66
Selo Digital Tipo Normal C: ALM04415-CY68:



N.J. 06.870-0

Cartório Azevêdo Bastos
Av. Presidente Epitácio Pessoa - 1145
Bairro dos Estados, João Pessoa - PB
(83) 3244-5404 - cartorio@azevedobastos.not.br



Válber Azevêdo de M. Cavalcanti

TJPB



REPÚBLICA FEDERATIVA DO BRASIL
ESTADO DA PARAÍBA
CARTÓRIO AZEVEDO BASTOS
FUNDADO EM 1888
PRIMEIRO REGISTRO CIVIL DE NASCIMENTO E ÓBITOS E PRIVATIVO DE CASAMENTOS, INTERDIÇÕES E TUTELAS DA COMARCA DE JOÃO PESSOA

Av. Epitácio Pessoa, 1145 Bairro dos Estados 58030-00, João Pessoa PB
Tel.: (83) 3244-5404 / Fax: (83) 3244-5484
<http://www.azevedobastos.not.br>
E-mail: cartorio@azevedobastos.not.br



1153
sc

DECLARAÇÃO DE SERVIÇO DE AUTENTICAÇÃO DIGITAL

O Bel. Válber Azevêdo de Miranda Cavalcanti, Oficial do Primeiro Registro Civil de Nascimentos e Óbitos e Privativo de Casamentos, Interdições e Tutelas com atribuição de autenticar e reconhecer firmas da Comarca de João Pessoa Capital do Estado da Paraíba, em virtude de Lei, etc...

DECLARO ainda que, para garantir transparência e segurança jurídica de todos os atos oriundos da atividade Notarial e Registral no Estado da Paraíba, foi instituído pela Lei nº 10.132, de 06 de novembro de 2013, a aplicação obrigatória de um Selo Digital de Fiscalização Extrajudicial em todos os atos de notas e registro, composto de um código único (por exemplo: Selo Digital: ABC12345-X1X2) e dessa forma, cada autenticação processada pela nossa Serventia pode ser verificada e confirmada tantas vezes quanto for necessário através do site do Tribunal de Justiça do Estado da Paraíba, endereço <https://corregedoria.tjpb.jus.br/selo-digital/>.

autenticação digital do documento faz prova de que, na data e hora em que ela foi realizada, a empresa HOSPITRONICA - COM DE EQUIPAMENTOS MEDICO HOSPITALAR LTDA - ME tinha posse de um documento com as mesmas características que foram reproduzidas na cópia autenticada, sendo da empresa HOSPITRONICA - COM DE EQUIPAMENTOS MEDICO HOSPITALAR LTDA - ME a responsabilidade, única e exclusiva, pela idoneidade do documento apresentado a este Cartório.

Nesse sentido, declaro que a HOSPITRONICA - COM DE EQUIPAMENTOS MEDICO HOSPITALAR LTDA - ME assumiu, nos termos do artigo 8º, §1º, do Decreto nº 10.278/2020, que regulamentou o artigo 3º, inciso X, da Lei Federal nº 13.874/2019 e o artigo 2º-A da Lei Federal 12.682/2012, a responsabilidade pelo processo de digitalização dos documentos físicos, garantindo perante este Cartório e terceiros, a sua autoria e integridade.

De acordo com o disposto no artigo 2º-A, §7º, da Lei Federal nº 12.682/2012, o documento em anexo, identificado individualmente em cada Código de Autenticação Digital ou na referida sequência, poderá ser reproduzido em papel ou em qualquer outro meio físico.

Esta DECLARAÇÃO foi emitida em 13/05/2021 16:38:41 (hora local) através do sistema de autenticação digital do Cartório Azevêdo Bastos, de acordo com o Art. 1º, 10º e seus §§ 1º e 2º da MP 2200/2001, como também, o documento eletrônico autenticado contendo o Certificado Digital do titular do Cartório Azevêdo Bastos, poderá ser solicitado diretamente a empresa HOSPITRONICA - COM DE EQUIPAMENTOS MEDICO HOSPITALAR LTDA - ME ou ao Cartório pelo endereço de e-mail autentica@azevedobastos.not.br Para informações mais detalhadas deste ato, acesse o site <https://autdigital.azevedobastos.not.br> e informe o Código de Autenticação Digital

Esta Declaração é válida por tempo indeterminado e está disponível para consulta em nosso site.

¹Código de Autenticação Digital: 60391305215095261777-1 a 60391305215095261777-8
²Legislações Vigentes: Lei Federal nº 8.935/94, Lei Federal nº 10.406/2002, Medida Provisória nº 2200/2001, Lei Federal nº 13.105/2015, Lei Estadual nº 8.721/2008, Lei Estadual nº 10.132/2013, Provimento CGJ N° 003/2014 e Provimento CNJ N° 100/2020.

O referido é verdade, dou fé.

CHAVE DIGITAL

00005b1d734fd94f057f2d69fe6bc05bab65f9158b18e9ae59e0d5b7995a4b3a7cf3d67691b6582dcb75f0a88264868b2361ac29c47118df94661007ca002b92eb2e9dffe58d635b7d72e99c8e61b5f2



Presidência da República
Casa Civil
Medida Provisória nº 2.200-2,
de 24 de agosto de 2001.



AUTENTICIDADE DE LIVROS

- PROTOCOLO: 212223984
- DATA DO PROTOCOLO: 23/08/2021
- NÚMERO DE REGISTRO: 41207552987
- EMPRESA: HOSPITRONICA - COMÉRCIO DE EQUIPAMENTOS MÉDICO HOSPITALAR LTDA - EPP

1154
CAC

Termo de Autenticação (https://www.empresafacil.pr.gov.br/sigfacil/contrato-social/download-contrato-eletronico/arquivo/MjAyMTA0MTIxNjE2MDNFVGVybW9BdXRibnRyY2FjYW9lUFJFMjEwMDcwOTYwMF8yMTIyMjM5ODQucGRm/download/2/pessoa/13715/co_protocolo/)

REPÚBLICA FEDERATIVA DO BRASIL
ESTADO DA PARAÍBA
CARTÓRIO AZEVEDO BASTOS
FUNDADO EM 1888

PRIMEIRO REGISTRO CIVIL DE NASCIMENTO E ÓBITOS E PRIVATIVO DE CASAMENTOS, INTERDIÇÕES E TUTELAS DA COMARCA DE JOÃO PESSOA

Av. Eplício Pessoa, 1145 Bairro dos Estados 58030-00, João Pessoa PB
Tel.: (83) 3244-5404 / Fax: (83) 3244-5484
http://www.azevedobastos.not.br
E-mail: cartorio@azevedobastos.not.br



1155
SC

DECLARAÇÃO DE SERVIÇO DE AUTENTICAÇÃO DIGITAL

O Bel. Válber Azevêdo de Miranda Cavalcanti, Oficial do Primeiro Registro Civil de Nascimentos e Óbitos e Privativo de Casamentos, Interdições e Tutelas com atribuição de autenticar e reconhecer firmas da Comarca de João Pessoa Capital do Estado da Paraíba, em virtude de Lei, etc...

DECLARO ainda que, para garantir transparência e segurança jurídica de todos os atos oriundos da atividade Notarial e Registral no Estado da Paraíba, foi instituído pela Lei nº 10.132, de 06 de novembro de 2013, a aplicação obrigatória de um Selo Digital de Fiscalização Extrajudicial em todos os atos de notas e registro, composto de um código único (por exemplo: Selo Digital: ABC12345-X1X2) e dessa forma, cada autenticação processada pela nossa Serventia pode ser verificada e confirmada tantas vezes quanto for necessário através do site do Tribunal de Justiça do Estado da Paraíba, endereço <https://corregedoria.tjpb.jus.br/selo-digital/>.

A autenticação digital do documento faz prova de que, na data e hora em que ela foi realizada, a empresa HOSPITRONICA - COM DE EQUIPAMENTOS MEDICO HOSPITALAR LTDA - ME tinha posse de um documento com as mesmas características que foram reproduzidas na cópia autenticada, sendo da empresa HOSPITRONICA - COM DE EQUIPAMENTOS MEDICO HOSPITALAR LTDA - ME a responsabilidade, única e exclusiva, pela idoneidade do documento apresentado a este Cartório.

Nesse sentido, declaro que a HOSPITRONICA - COM DE EQUIPAMENTOS MEDICO HOSPITALAR LTDA - ME assumiu, nos termos do artigo 8º, §1º, do Decreto nº 10.278/2020, que regulamentou o artigo 3º, inciso X, da Lei Federal nº 13.874/2019 e o artigo 2º-A da Lei Federal 12.682/2012, a responsabilidade pelo processo de digitalização dos documentos físicos, garantindo perante este Cartório e terceiros, a sua autoria e integridade.

De acordo com o disposto no artigo 2º-A, §7º, da Lei Federal nº 12.682/2012, o documento em anexo, identificado individualmente em cada Código de Autenticação Digital ou na referida sequência, poderá ser reproduzido em papel ou em qualquer outro meio físico.

Esta DECLARAÇÃO foi emitida em 23/08/2021 16:26:39 (hora local) através do sistema de autenticação digital do Cartório Azevêdo Bastos, de acordo com o Art. 1º, 10º e seus §§ 1º e 2º da MP 2200/2001, como também, o documento eletrônico autenticado contendo o Certificado Digital do titular do Cartório Azevêdo Bastos, poderá ser solicitado diretamente a empresa HOSPITRONICA - COM DE EQUIPAMENTOS MEDICO HOSPITALAR LTDA - ME ou ao Cartório pelo endereço de e-mail autentica@azevedobastos.not.br Para informações mais detalhadas deste ato, acesse o site <https://autdigital.azevedobastos.not.br> e informe o Código de Autenticação Digital

Esta Declaração é válida por tempo indeterminado e está disponível para consulta em nosso site.

Código de Autenticação Digital: 60391305215095261777-1 a 60391305215095261777-8

Legislações Vigentes: Lei Federal nº 8.935/94, Lei Federal nº 10.406/2002, Medida Provisória nº 2200/2001, Lei Federal nº 13.105/2015, Lei Estadual nº 8.721/2008, Lei Estadual nº 10.132/2013, Provimento CGJ N° 003/2014 e Provimento CNJ N° 100/2020.

O referido é verdade, dou fé.

CHAVE DIGITAL

00005b1d734fd94f057f2d69fe8bc05bf93806cf183467b2459a7308fb5703c1b4134f237b38dfbdf2041c185ba1788c2361ac29c47118df94661007ca002b92eb2e9dffe58d635b7d72e99c8e61b5f2



Presidência da República
Casa Civil
Medida Provisória Nº 2.200-2,
de 24 de agosto de 2001.





Edital de Publicações Eletrônicas em
25/09/2019

Prefeitura do Município de Londrina

Estado do Paraná

156
JAC

AUTARQUIA MUNICIPAL DE SAÚDE
AMS- COORDENADORIA DE PRODUTOS

LICENÇA SANITÁRIA

CNPJ: 17.737.428/0001-14	CMC: 1997785	PROCESSO Nº 60.009065/2019-24
Razão Social: HOSPITRONICA - COMERCIO DE EQUIPAMENTOS MEDICO HOSPITALAR LTDA		
Endereço: Avenida Celso Garcia Cid, 1523 – loja 08 – Centro		
Código (CNAE) (principal): 46.64-8-00 - Comércio atacadista de máquinas, aparelhos e equipamentos para uso odonto-médico-hospitalar; partes e peças		
Código (CNAE) (secundário): 46.45-1-01 - Comércio atacadista de instrumentos e materiais para uso médico, cirúrgico, hospitalar e de laboratórios; 47.73-3-00 - Comércio varejista de artigos médicos e ortopédicos; 33.12-1-03 - Manutenção e reparação de aparelhos eletromédicos e eletroterapêuticos e equipamentos de irradiação; 77.39-0-02 - Aluguel de equipamentos científicos, médicos e hospitalares, sem operador; 46.18-4-02 - Representantes comerciais e agentes do comércio de instrumentos e materiais odonto-médico-hospitalares		
Licenciado até 25/09/2021		
OBSERVAÇÃO		
Licenciada até 25/09/2021, para as atividades de comércio atacadista de produtos para saúde (correlatos).		
IMPORTANTE		
Esta licença sanitária deverá ficar exposta no estabelecimento, devendo o representante legal solicitar sua renovação preferencialmente 60 dias antes do vencimento . Em caso de encerramento, mudança de endereço, alteração de ramo atividade e de razão social, deverá solicitar tais alterações junto ao setor de protocolo da vigilância sanitária previamente. Deverá o representante legal pela empresa manter os dados cadastrais atualizados junto a Prefeitura Municipal de Londrina		
Autoridade Sanitária: Juliana Aparecida Segre		matrícula 123560



Documento assinado eletronicamente por **Juliana Aparecida Segre, Promotor(a) de Saúde Pública**, em 25/09/2019, às 09:39, conforme horário oficial de Brasília, conforme a Medida Provisória nº 2.200-2 de 24/08/2001 e o Decreto Municipal nº 1.525 de 15/12/2017.



A autenticidade deste documento pode ser conferida no site http://sei.londrina.pr.gov.br/sei/controlador_externo.php?acao=documento_conferir&id_orgao_acesso_externo=0, informando o código verificador **2692279** e o código CRC **4BD6CEE9**.

Referência: Processo nº 60.009065/2019-24

SEI nº 2692279

*2152
CRC*



Conferência de Autenticidade de Documentos

Código Verificador:

Código CRC:

~~HbU~~

150
5

[Clique aqui para visualizar o documento.](#)

Lista de Assinaturas (1 registro):

Assinante	Cargo/Função	Data/Hora	Tipo
Juliana Aparecida Segre	Promotor(a) de Saúde Pública	25 de setembro de 2019 09:39:00	Login/Senha



PREFEITURA DO MUNICÍPIO DE LONDRINA
ESTADO DO PARANÁ

Secretaria Municipal de Fazenda
Diretoria de Gestão de Cadastro e Informações
Gerência de Cadastro Mobiliário

1159
000

CNPJ/CPF 17.737.428/0001-14		ALVARÁ DE LICENÇA		C.M.C. 199.778-5	
Processo nº 6686 / 2017		Validade Enquanto cumprir as exigências da legislação em vigor			
Nome ou Razão Social HOSPITRONICA COMERCIO DE EQUIPAMENTOS MEDICO HOSPITALAR LTDA ME					
Nome Fantasia HOSPITRONICA					
Endereço AVENIDA CELSO GARCIA CID 1523 LOJA 8 CENTRO		CEP 86.010-490	Área/m2 106	Zoneamento ZC-3	
Cidade/UF LONDRINA / PR		Início Atividade 01/03/2013			
S.F.A 172021					
Código (CNAE) G-4664-8/00-00	Descrição da Atividade Principal(CNAE) Comercio atacadista de maquinas, aparelhos e equipamentos para uso odonto-medico-hospitalar, partes e pecas - (Medio Risco conf. Dec. 1167/20)				
Código (CNAE) C-3312-1/03-00	Descrição das Atividades Econômicas Secundárias (CNAE) Manutencao e reparacao de aparelhos eletromedicos e eletroterapeuticos e equipamentos de irradiacao (com area construida ate 300m²) - (Medio Risco conf. Dec. 1167/20)				
G-4618-4/02-00	Representantes comerciais e agentes do comercio de instrumentos e materiais odonto-medico-hospitalares - (Medio Risco conf. Dec. 1167/20)				
G-4645-1/01-00	Comercio atacadista de instrumentos e materiais para uso medico, cirurgico, hospitalar e de laboratorios - (Medio Risco conf. Dec. 1167/20)				
G-4773-3/00-00	Comercio varejista de artigos medicos e ortopedicos - (Medio Risco conf. Dec. 1167/20)				
N-7739-0/02-00	Aluguel de equipamentos científicos, medicos e hospitalares, sem operador - (Medio Risco conf. Dec. 1167/20)				
Observação					
Londrina, 28 de março de 2017 Dispensado carimbo e assinatura, conforme Art 19, do Decreto 1167/2020. - Expedido via internet 24/06/2021 02:30:50.					
Código Validador: #vB8K2ff Para confirmar a autenticidade deste Alvará de Licença acesse http://www.londrina.pr.gov.br .					
IMPORTANTE					
Este Alvará de Licença deverá ficar exposto no estabelecimento licenciado. Em caso de encerramento, mudança de endereço, alteração do ramo de atividade, de razão social ou quadro societário, deverá solicitar tais alterações previamente, na Secretaria Municipal de Fazenda. A Situação Cadastral atualizada desta empresa no município de Londrina poderá ser consultada através do endereço eletrônico: http://www.londrina.pr.gov.br .					



PREFEITURA DO MUNICÍPIO DE LONDRINA
ESTADO DO PARANÁ

Secretaria Municipal de Fazenda
Diretoria de Gestão de Cadastro e Informações
Gerência de Cadastro Mobiliário

2160
CPC

CNPJ/CPF 17.737.428/0001-14		ALVARÁ DE LICENÇA		C.M.C. 199.778-5	
Processo nº 6686 / 2017		Validade Enquanto cumprir as exigências da legislação em vigor			
Nome ou Razão Social HOSPITRONICA COMERCIO DE EQUIPAMENTOS MEDICO HOSPITALAR LTDA ME					
Nome Fantasia HOSPITRONICA					
Endereço AVENIDA CELSO GARCIA CID 1523 LOJA 8 CENTRO					
Cidade LONDRINA		UF PR	CEP 86.010-490	Área/m² 106	
Zoneamento ZC-3					
S.F.A. 172021		Início Atividade 01/03/2013			
Código (CNAE) G-4664-8/00-00		Descrição da Atividade Principal (CNAE) Comercio atacadista de maquinas, aparelhos e equipamentos para uso odonto-medico-hospitalar, partes e pecas - (Medio Risco conf. Dec. 1167/20)			
Código (CNAE) C-3312-1/03-00		Descrição da Atividades Econômicas Secundárias (CNAE) Manutencao e reparacao de aparelhos eletromedicos e eletroterapeuticos e equipamentos de irradiacao (com area construida ate 300mÂ²) - (Medio Risco conf. Dec. 1167/20)			
G-4618-4/02-00		Representantes comerciais e agentes do comercio de instrumentos e materiais odonto-medico-hospitalares - (Medio Risco conf. Dec. 1167/20)			
G-4645-1/01-00		Comercio atacadista de instrumentos e materiais para uso medico, cirurgico, hospitalar e de laboratorios - (Medio Risco conf. Dec. 1167/20)			
G-4773-3/00-00		Comercio varejista de artigos medicos e ortopedicos - (Medio Risco conf. Dec. 1167/20)			
N-7739-0/02-00		Aluguel de equipamentos científicos, medicos e hospitalares, sem operador - (Medio Risco conf. Dec. 1167/20)			
Observação					
Enquanto cumprir as exigências da legislação em vigor					
Londrina, 28 de março de 2017					
Dispensado carimbo e assinatura, conforme Art 19, do Decreto 1167/2020. Expedido via internet.					
Código Validador: #vB8Kf2f, para confirmar a autenticidade acesse o serviço Validação de Alvará de Licença					

Imprimir

Data da consulta: 12/07/2021 15:40:42

Identificação do Contribuinte - CNPJ Matriz

CNPJ: 17.737.428/0001-14

A opção pelo Simples Nacional e/ou SIMEI abrange todos os estabelecimentos da empresa

Nome Empresarial: **HOSPITRONICA - COMERCIO DE EQUIPAMENTOS MEDICO HOSPITALAR LTDA**

5161
600

Situação Atual

Situação no Simples Nacional: **Optante pelo Simples Nacional desde 01/03/2013**

Situação no SIMEI: **NÃO enquadrado no SIMEI**

[+ Mais informações](#)

[Voltar](#) [Gerar PDF](#)

Consultas / Funcionamento de Empresa Nacional / Resultado / Detalhamento

Dados da Empresa Nacional

1162
CFC

Razão Social

HOSPITRÔNICA - COMÉRCIO DE EQUIPAMENTOS MÉDICO HOSPITALAR LTDA - ME

CNPJ

17.737.428/0001-14

Endereço Completo

AVENIDA CELSO GARCIA CID Nº 1523, LOJA 8 - CENTRO CEP: 86.010-490 - LONDRINA/PR

Telefone

(43) 3341-0006

Responsável Técnico

THAYSE CANATO

Responsável Legal

LEANDRO MARIA CLARO

Dados do Cadastro

Cadastro Nº

8.12.090-7 (1201811Y27Y5)

Data do Cadastro

25/05/2015

Situação

Ativa

Nº do Processo

25351.272181/2015-17

Cadastro

8 - Produtos para Saúde (Correlatos)

Atividades / Classes

Armazenar

- Correlatos

Distribuir

- Correlatos

Expedir

- Correlatos

Certificado de Boas Práticas de Fabricação - CBPF (Vigente)

Empresa Solicitante	Linhas de Certificação Vigentes	Data de Publicação	Vencimento do Certificado
---------------------	---------------------------------	--------------------	---------------------------

Nenhum registro encontrado

Certificado de Boas Práticas de Distribuição e Armazenagem - CBPDA (Vigente)

Empresa Solicitante	Linhas de Certificação Vigentes	Data de Publicação	Vencimento do Certificado
---------------------	---------------------------------	--------------------	---------------------------

Nenhum registro encontrado

Voltar

1103
AC



1164
000

ATIVIDADE/CLASSE
 ARMAZENAR: MEDICAMENTO
 DISTRIBUIR: MEDICAMENTO
 EXPEDIR: MEDICAMENTO
 EMPRESA: DENTAL ORSI LTDA
 ENDEREÇO: praça getúlio vargas 104
 BAIRRO: centro CEP: 37130000 - ALFENAS/MG
 CNPJ: 16.646.614/0001-85
 PROCESSO: 25351.176743/2015-65 AUTORIZ/MS: 1.14010.6

ATIVIDADE/CLASSE
 ARMAZENAR: MEDICAMENTO
 DISTRIBUIR: MEDICAMENTO
 EXPEDIR: MEDICAMENTO
 EMPRESA: FARIAS & OLIVEIRA DISTRIBUIDORA DE PRODUTOS FARMACÊUTICOS LTDA - ME
 ENDEREÇO: RUA 29 DE JUNHO, 07
 BAIRRO: BETANIA CEP: 62390000 - CROATÁ/CE
 CNPJ: 21.587.377/0001-69
 PROCESSO: 25351.206393/2015-69 AUTORIZ/MS: 1.14009.4

ATIVIDADE/CLASSE
 ARMAZENAR: INSUMOS FARMACÊUTICOS/MEDICAMENTO
 DISTRIBUIR: INSUMOS FARMACÊUTICOS/MEDICAMENTO
 EXPEDIR: INSUMOS FARMACÊUTICOS/MEDICAMENTO
 EMPRESA: JAOLÓG TRANSPORTES RODOVIÁRIOS LTDA
 ENDEREÇO: Rua São Paulo nº 30
 BAIRRO: Vila Muceno CEP: 15060035 - SÃO JOSÉ DO RIO PRETO/SP
 CNPJ: 20.780.576/0001-26
 PROCESSO: 25351.296115/2015-73 AUTORIZ/MS: 1.14023.1

ATIVIDADE/CLASSE
 TRANSPORTAR: MEDICAMENTO
 EMPRESA: TRANSPORTES MARWIL LTDA - EPP
 ENDEREÇO: R ANÍDEA CENTINI 11
 BAIRRO: DO LÍMAO limão CEP: 02710100 - SÃO PAULO/SP
 CNPJ: 55.240.196/0001-83
 PROCESSO: 25351.277310/2015-74 AUTORIZ/MS: 1.14008.1

ATIVIDADE/CLASSE
 TRANSPORTAR: MEDICAMENTO
 EMPRESA: DCA Comércio de Produtos Odontológicos Ltda.
 ENDEREÇO: Rua 14 de Julho, nº 955, Edifício Consuelo, Sala 01
 BAIRRO: Centro CEP: 75024050 - ANAPOLIS/GO
 CNPJ: 33.226.555/0001-96
 PROCESSO: 25351.287782/2015-83 AUTORIZ/MS: 1.14019.9

ATIVIDADE/CLASSE
 ARMAZENAR: MEDICAMENTO
 DISTRIBUIR: MEDICAMENTO
 EXPEDIR: MEDICAMENTO
 EMPRESA: GILMAR ARAUJO RODRIGUES - ME
 ENDEREÇO: RUA NOVE DE JULHO, Nº 1305
 BAIRRO: CENTRO CEP: 15130000 - MIRASSOL/SP
 CNPJ: 08.618.163/0001-44
 PROCESSO: 25351.285202/2015-91 AUTORIZ/MS: 1.14016.8

ATIVIDADE/CLASSE
 ARMAZENAR: MEDICAMENTO
 DISTRIBUIR: MEDICAMENTO
 EXPEDIR: MEDICAMENTO
 EMPRESA: JAFRONE e GIUNCANSE LTDA - EPP
 ENDEREÇO: RUA BRASIL Nº 807
 BAIRRO: SÃO FRANCISCO CEP: 79010230 - CAMPO GRANDE/MS
 CNPJ: 08.648.333/0001-33
 PROCESSO: 25351.299587/2015-94 AUTORIZ/MS: 1.14034.0

ATIVIDADE/CLASSE
 ARMAZENAR: MEDICAMENTO
 DISTRIBUIR: MEDICAMENTO
 EXPEDIR: MEDICAMENTO
 EMPRESA: DU BOM DISTRIBUIÇÃO DE PRODUTOS MÉDICO HOSPITALAR EIRELI
 ENDEREÇO: RUA PARACATU, 1032
 BAIRRO: JARDIM DAS REGINAS CEP: 79103470 - CAMPO GRANDE/MS
 CNPJ: 18.483.775/0001-20
 PROCESSO: 25351.281405/2015-99 AUTORIZ/MS: 1.14011.0

ATIVIDADE/CLASSE
 ARMAZENAR: MEDICAMENTO
 DISTRIBUIR: MEDICAMENTO
 EXPEDIR: MEDICAMENTO
 EMPRESA: MED FLEX COMERCIO DE EQUIPAMENTOS MÉDICOS LTDA - ME
 ENDEREÇO: Rua Argentina nº35
 BAIRRO: jardim das nações CEP: 09921050 - DIADEMA/SP
 CNPJ: 09.020.982/0002-82
 PROCESSO: 25351.290334/2015-00 AUTORIZ/MS: 1.14011.0

ATIVIDADE/CLASSE
 ARMAZENAR: CORRELATOS
 DISTRIBUIR: CORRELATOS
 EXPEDIR: CORRELATOS
 EMPRESA: MINIÁRIA COMERCIAL LTDA
 ENDEREÇO: RUA JOÃO JOSÉ PEREIRA FILHO Nº 1796, GALPÃO 04, QUADRA 05
 BAIRRO: TABULEIRO DO MARTINS CEP: 57081000 - MACEIÓ/AL
 CNPJ: 11.421.889/0001-05
 PROCESSO: 25351.299660/2015-01 AUTORIZ/MS: 1.14011.0

ATIVIDADE/CLASSE
 ARMAZENAR: CORRELATOS
 DISTRIBUIR: CORRELATOS
 EXPEDIR: CORRELATOS
 EMPRESA: K36X2XY59X2M (8.12124.5)

EMPRESA: Idoramed importação distribuição e comércio de materiais médicos hospitalares eirell epp
 ENDEREÇO: RUA DR. BACELAR, 231, SALA 103
 BAIRRO: VILA CLEMENTINO CEP: 04026000 - SÃO PAULO/SP
 CNPJ: 21.417.440/0001-19
 PROCESSO: 25351.285166/2015-01 AUTORIZ/MS: 1.14011.0

ATIVIDADE/CLASSE
 ARMAZENAR: CORRELATOS
 DISTRIBUIR: CORRELATOS
 EXPEDIR: CORRELATOS
 EMPRESA: DEBORA GROSSO LOPES EPP ME
 ENDEREÇO: Rua Manaus, 559
 BAIRRO: Vila Bertoga CEP: 03185040 - SÃO PAULO/SP
 CNPJ: 12.998.265/0001-00
 PROCESSO: 25351.363901/2013-02 AUTORIZ/MS: 1.14011.0

ATIVIDADE/CLASSE
 ARMAZENAR: CORRELATOS
 DISTRIBUIR: CORRELATOS
 EXPEDIR: CORRELATOS
 EMPRESA: ORTONEXTY IMPLANTES LTDA - ME
 ENDEREÇO: RUA DOUTOR ARMANDO SALLES DE OLIVEIRA, 525 - SALA 24
 BAIRRO: CENTRO CEP: 13600730 - ARARAS/SP
 CNPJ: 21.545.273/0001-91
 PROCESSO: 25351.226382/2015-04 AUTORIZ/MS: 1.14011.0

ATIVIDADE/CLASSE
 ARMAZENAR: CORRELATOS
 DISTRIBUIR: CORRELATOS
 EXPEDIR: CORRELATOS
 EMPRESA: JUCILENE B DOS SANTOS
 ENDEREÇO: Avenida Borges Leal 3949
 BAIRRO: Garuzal CEP: 68040665 - SANTARÉM/PA
 CNPJ: 03.448.243/0001-85
 PROCESSO: 25351.277950/2015-05 AUTORIZ/MS: 1.14011.0

ATIVIDADE/CLASSE
 ARMAZENAR: CORRELATOS
 DISTRIBUIR: CORRELATOS
 EXPEDIR: CORRELATOS
 EMPRESA: DRRAKAR INDÚSTRIA DE DESCARTÁVEIS E EPI LTDA-ME
 ENDEREÇO: RUA PIRES DE CAMPOS, 268 - A
 BAIRRO: ALTO DA MOOCA CEP: 03182020 - SÃO PAULO/SP
 CNPJ: 55.212.955/0001-02
 PROCESSO: 25351.297892/2015-06 AUTORIZ/MS: 7323194462YY (8.12122.8)

ATIVIDADE/CLASSE
 ARMAZENAR: CORRELATOS
 DISTRIBUIR: CORRELATOS
 EXPEDIR: CORRELATOS
 EMPRESA: MEDICALL LAGE COM PROD MED E HOSPITA- LARES EIRELI ME
 ENDEREÇO: RUA SHIGUETOSHI SUZUKI, 551
 BAIRRO: VILA PAULISTA CEP: 08744120 - MOGI DAS CRUZES/SP
 CNPJ: 15.557.757/0001-58
 PROCESSO: 25351.291768/2015-07 AUTORIZ/MS: 1.14011.0

ATIVIDADE/CLASSE
 ARMAZENAR: CORRELATOS
 DISTRIBUIR: CORRELATOS
 EXPEDIR: CORRELATOS
 EMPRESA: MEDICAL LINE COMÉRCIO E MATERIAL MÉDICO HOSPITALAR LTDA
 ENDEREÇO: Rua General Izdoro Dias Lopes, 291 - B
 BAIRRO: Vila Pauliceia CEP: 09687000 - SÃO BERNARDO DO CAMPO/SP
 CNPJ: 01.906.952/0002-12
 PROCESSO: 25351.228802/2015-07 AUTORIZ/MS: 1.14011.0

ATIVIDADE/CLASSE
 ARMAZENAR: CORRELATOS
 DISTRIBUIR: CORRELATOS
 EXPEDIR: CORRELATOS
 EMPRESA: Vanessa Giacometti Ehlike - ME
 ENDEREÇO: AV. SERTÓRIO Nº 4455 LOJA 05
 BAIRRO: Jardim São Pedro CEP: 91040621 - PORTO ALEGRE/RS
 CNPJ: 20.666.675/0001-81
 PROCESSO: 25351.294479/2015-10 AUTORIZ/MS: 1.14011.0

ATIVIDADE/CLASSE
 ARMAZENAR: CORRELATOS
 DISTRIBUIR: CORRELATOS
 EXPEDIR: CORRELATOS
 EMPRESA: Leotec Transportes e Logística LTDA
 ENDEREÇO: Rua Sebastião Cardoso, nº 64, sala 04
 BAIRRO: Jardim Okinawa CEP: 13141900 - PAULÍNIA/SP
 CNPJ: 58.379.256/0001-31
 PROCESSO: 25351.298013/2015-11 AUTORIZ/MS: 1.14011.0

ATIVIDADE/CLASSE
 TRANSPORTAR: CORRELATOS
 EMPRESA: QUALI'S COMERCIO PRODUTOS PARA QUALI- DADE DE VIDA LTDA - ME
 ENDEREÇO: AV. CRISTOVÃO COLOMBO, 1630

BAIRRO: FLORESTA CEP: 90560004 - PORTO ALEGRE/RS
 CNPJ: 15.319.206/0001-56
 PROCESSO: 25351.275315/2015-11 AUTORIZ/MS: 1.14011.0

ATIVIDADE/CLASSE
 COMERCIALIZAR: CORRELATOS
 EMPRESA: infinity box produtos e equipamentos para laboratórios de prótese odontologica lida me
 ENDEREÇO: RUA PRIMEIRO DE MAIO, 1078 SALA 02
 BAIRRO: CENTRO CEP: 86200000 - IBIPORÁ/PR
 CNPJ: 15.060.425/0001-63
 PROCESSO: 25351.285191/2015-14 AUTORIZ/MS: 1.14011.0

ATIVIDADE/CLASSE
 ARMAZENAR: CORRELATOS
 DISTRIBUIR: CORRELATOS
 EXPEDIR: CORRELATOS
 EMPRESA: CONEXÃO SISTEMAS DE PRÓTESE LTDA.
 ENDEREÇO: RUA FRANCISCO BUENO DE LACERDA, 300 - LOJA 4 E 5
 BAIRRO: JARDIM DOM VIEIRA CEP: 13036265 - CAMPINAS/SP
 CNPJ: 00.233.695/0009-09
 PROCESSO: 25351.289770/2015-14 AUTORIZ/MS: 1.14011.0

ATIVIDADE/CLASSE
 ARMAZENAR: CORRELATOS
 DISTRIBUIR: CORRELATOS
 EXPEDIR: CORRELATOS
 EMPRESA: MC MURA PEREIRA COMERCIO DE PRODUTOS FARMACÊUTICOS - ME
 ENDEREÇO: Rua Nicolau de Sa, 481
 BAIRRO: Parque Industrial Itamaraty CEP: 13160000 - ARTUR NOGUEIRA/SP
 CNPJ: 20.995.679/0001-03
 PROCESSO: 25351.296032/2015-15 AUTORIZ/MS: 1.14011.0

ATIVIDADE/CLASSE
 ARMAZENAR: CORRELATOS
 DISTRIBUIR: CORRELATOS
 EXPEDIR: CORRELATOS
 EMPRESA: nascimento e bianchin serv. de transportes lida-epp
 ENDEREÇO: av. itatiba 700
 BAIRRO: jd. danubio CEP: 13215250 - JUNDIAÍ/SP
 CNPJ: 06.942.993/0001-05
 PROCESSO: 25351.289402/2015-16 AUTORIZ/MS: 1.14011.0

ATIVIDADE/CLASSE
 TRANSPORTAR: CORRELATOS
 EMPRESA: DU BOM DISTRIBUIÇÃO DE PRODUTOS MÉDICO HOSPITALAR EIRELI
 ENDEREÇO: RUA PARACATU, 1032
 BAIRRO: JARDIM DAS REGINAS CEP: 79103470 - CAMPO GRANDE/MS
 CNPJ: 18.483.775/0001-20
 PROCESSO: 25351.281419/2015-17 AUTORIZ/MS: 1.14011.0

ATIVIDADE/CLASSE
 ARMAZENAR: CORRELATOS
 DISTRIBUIR: CORRELATOS
 EXPEDIR: CORRELATOS
 EMPRESA: GABS MED COMERCIO DE MATERIAL MEDICO HOSPITALAR LTDA - ME
 ENDEREÇO: RUA ESPÍRITO SANTO, 476 - SALA TÊRREA
 BAIRRO: CENTRO CEP: 86010510 - LONDRINA/PR
 CNPJ: 21.285.266/0001-06
 PROCESSO: 25351.292100/2015-17 AUTORIZ/MS: 1.14011.0

ATIVIDADE/CLASSE
 ARMAZENAR: CORRELATOS
 EXPEDIR: CORRELATOS
 EMPRESA: HOSPIRONICA - COMÉRCIO DE EQUIPAMENTOS MÉDICO HOSPITALAR LTDA - ME
 ENDEREÇO: AVENIDA C.F.L.S.O. GARCIA CID Nº 1523, LOJA 8
 BAIRRO: CENTRO CEP: 86010490 - LONDRINA/PR
 CNPJ: 17.737.428/0001-14
 PROCESSO: 25351.272181/2015-17 AUTORIZ/MS: 1201811Y27Y5 (8.12090.7)

ATIVIDADE/CLASSE
 ARMAZENAR: CORRELATOS
 DISTRIBUIR: CORRELATOS
 EXPEDIR: CORRELATOS
 EMPRESA: TRADE PORT BRAZIL DISTRIBUIDORA IMPOR- TADORA E EXPORTADORA LTDA
 ENDEREÇO: rua doutor zuquim, 1720, sala 54
 BAIRRO: santana CEP: 02035022 - SÃO PAULO/SP
 CNPJ: 14.042.613/0001-04
 PROCESSO: 25351.262783/2015-26 AUTORIZ/MS: 1.14011.0

ATIVIDADE/CLASSE
 ARMAZENAR: CORRELATOS
 DISTRIBUIR: CORRELATOS
 EXPEDIR: CORRELATOS
 IMPORTAR: CORRELATOS
 EMPRESA: INVICTUS PRODUTOS MEDICOS HOSPITAIS LTDA-ME
 ENDEREÇO: RUA VINTE E CINCO DE JULHO 161
 BAIRRO: SANTA MARIA GORETI CEP: 91030270 - PORTO ALEGRE/RS
 CNPJ: 21.545.282/0001-82



CERTIDÃO DE REGULARIDADE 2021

Consulte via QR Code de CRF Code



Consulte pelo Código de Autenticação para Validar a CRT em www.crfpr.org.br/crfcode

1165
 00

CADASTRO NO CRF SOB O Nº 23095		VALIDADE 31/03/2022	CÓDIGO DE AUTENTICAÇÃO 4594C29BD2A8B4E22F226D85DD75952B			
RAZÃO/DENOMINAÇÃO SOCIAL HOSPITRONICA - COM DE EQUIP MED HOSPIT LTDA EPP						
NOME FANTASIA DISTRIBUIDORA HOSPITRÔNICA						
TIPO DE ESTABELECIMENTO DISTRIBUIDORA DE CORRELATOS E PROD. SAÚDE			NATUREZA DE ATIVIDADE DISTRIBUIDOR/IMPORT./EXPORT. CORRELATOS			
ENDEREÇO AVENIDA CELSO GARCIA CID 1523 LOJA 08				CNPJ 17.737.428/0001-14		
LOCALIDADE CENTRO			CIDADE - UF LONDRINA-PR			
HORÁRIO DE FUNCIONAMENTO						
Domingo *****	Segunda 08:00 às 18:00	Terça 08:00 às 18:00	Quarta 08:00 às 18:00	Quinta 08:00 às 18:00	Sexta 08:00 às 18:00	Sábado *****
RESPONSÁVEIS TÉCNICOS						
TIPO	INSCRIÇÃO	NOME	FUNÇÃO		SITUAÇÃO	
F	22076	THAYSE CANATO	DIRETOR TÉCNICO		CONTRATADO	
Domingo *****	Segunda *****	Terça 08:00 às 13:00	Quarta *****	Quinta *****	Sexta *****	Sábado *****

CONSELHO REGIONAL DE FARMÁCIA DO ESTADO DO PARANÁ - CRF-PR
 Curitiba, 12 de Março de 2021

Cham

Gerentes do CRF-PR conforme deliberação 673/2006
 Farm. Eduardo Pazim - Gerente Fiscalização
 Farm. Flávia de Abreu Chaves - Gerente Cad/Rec.
 Farm. Sérgio Satoru Mori - Gerente Geral

ESTA CERTIDÃO DEVE SER AFIKADA EM UM LUGAR BEM VISÍVEL AO PÚBLICO

- Certificamos que o estabelecimento a que se refere esta Certidão de Regularidade está inscrito neste Conselho Regional de Farmácia, atendendo o que dispõe os artigos 2º, parágrafo único e 24, da lei nº 3.820/60 e do Título IX da Lei nº 6.360/76. Tratando-se de Farmácia e Drogeria, certificamos que está regularizada em sua atividade durante os horários estabelecidos pelos Farmacêuticos Responsáveis Técnicos, de acordo com os artigos 15, parágrafos 1º e 2º e 23, alínea "c" da Lei nº 5.991/73 e artigos 2º e 3º Caput 5º e 6º Inciso I, todos da Lei 13.021/14.

- Por ocasião de mudanças no quadro de assistência farmacêutica, este documento deverá ser retirado pelo Responsável Técnico interessando e encaminhado por respectivo CRF para as devidas alterações.

- A autenticidade e validade jurídica dessa CERTIDÃO poderá ser comprovada acessando o site institucional e digitando o código de autenticidade ou mesmo através do código QR-Code.

2021

1166
2021

CADASTRO NO CRF SOB O 23095	VALIDADE 31/03/2022	CODIGO DE AUTENTICAÇÃO 4594C29BD2XXXXXXXXXXXXD75952				
RAZÃO/DENOMINAÇÃO SOCIAL HOSPITRONICA - COM DE EQUIP MED HOSPIT LTDA EPP						
NOME FANTASIA DISTRIBUIDORA HOSPITRÔNICA						
TIPO DE ESTABELECIMENTO DISTRIBUIDORA DE CORRELATOS E PROD. SAÚDE	NATUREZA DE ATIVIDADE DISTRIBUIDOR/IMPORT./EXPORT. CORRELATOS					
ENDEREÇO AVENIDA CELSO GARCIA CID 1523 LOJA 08	CNPJ 17.737.428/0001-14					
LOCALIDADE CENTRO	CIDADE - UF LONDRINA-PR					
HORÁRIO DE FUNCIONAMENTO						
Domingo *****	Segunda 08:00 às 18:00	Terça 08:00 às 18:00	Quarta 08:00 às 18:00	Quinta 08:00 às 18:00	Sexta 08:00 às 18:00	Sábado *****
RESPONSÁVEIS TÉCNICOS						
TIPO	INSCRIÇÃO	NOME	FUNÇÃO			SITUAÇÃO
F	22076	THAYSE CANATO	DIRETOR TÉCNICO			CONTRATADO
Domingo *****	Segunda *****	Terça 08:00 às 13:00	Quarta *****	Quinta *****	Sexta *****	Sábado *****

CONSELHO REGIONAL DE FARMÁCIA DO ESTADO DO PARANÁ - CRF-PR
Curitiba, 12 de Março de 2021

VÁLIDA ATÉ 31 de Março de 2022

DADOS CADASTRAIS**a) Dados da empresa**

1. Razão social: HOSPITRONICA COM. DE EQUIP. MED. HOSP. LTDA – EPP
2. Endereço: AV. CELSO GARCIA CID, 1523 – L8
3. Cidade: LONDRINA
4. Estado: PARANÁ
5. CEP: 86039-000
6. Inscrição no CNPJ: 177374280001-14
7. Inscrição Municipal: 9062443739
8. Telefone: 43 3341-0006
9. E-mail: hospitronica1@gmail.com
10. Banco / Agência / Conta Corrente: BANCO DO BRASIL / 8600-2 / 4089-4

b) Dados do representante legal que assinará o contrato

1. Nome: LEANDRO MARIA CLARO
2. Nacionalidade: BRASILEIRO
3. Profissão: EMPRESÁRIO
4. Estado civil: CASADO
5. CPF: 064700999-47
6. RG: 99885165
7. Endereço: Rua Santo Magrini, 161
8. Bairro: Jd. Parigot
9. Cidade: Londrina
10. Estado: Paraná
11. CEP: 86039-000

17.737.428/0001-14
HOSPITRÔNICA COM. DE EQUIP.
MÉDICO HOSPITALAR LTDA. - ME.
AV. CELSO GARCIA CID, 1523 - LOJA 8
VL. N. S. LOURDES - CEP 86010-490
LONDRINA - PR



Ministério da Economia
Secretaria Especial de Desburocratização, Gestão e Governo Digital
Secretaria de Gestão

1168
CRC

Sistema de Cadastramento Unificado de Fornecedores - SICAF

Certificado de Registro Cadastral - CRC

(Emissão conforme art. 17 da Instrução Normativa nº 03, de 26 abril de 2018)

CNPJ: 17.737.428/0001-14
Razão Social: HOSPITRONICA - COMERCIO DE EQUIPAMENTOS MEDICO
HOSPITALAR LTDA

Atividade Econômica Principal:

4664-8/00 - COMÉRCIO ATACADISTA DE MÁQUINAS, APARELHOS E
EQUIPAMENTOS PARA USO ODONTO-MÉDICO-HOSPITALAR; PARTES E PEÇAS

Endereço:

AVENIDA CELSO GARCIA CID, 1523 - LOJA 08 - CENTRO - Londrina / Paraná

Observações:

A veracidade das informações poderá ser verificada no endereço www.comprasgovernamentais.gov.br.
Este certificado não substitui os documentos enumerados nos artigos 28 a 31 da Lei nº 8.666, de 1993.

Emitido em: 30/06/2021 11:43



Ministério da Economia
Secretaria Especial de Desburocratização, Gestão e Governo Digital
Secretaria de Gestão

1169
we

Sistema de Cadastramento Unificado de Fornecedores - SICAF

Certificado de Registro Cadastral - CRC

(Emissão conforme art. 17 da Instrução Normativa nº 03, de 26 abril de 2018)

CNPJ: 17.737.428/0001-14
Razão Social: HOSPITRONICA - COMERCIO DE EQUIPAMENTOS MEDICO
HOSPITALAR LTDA

Atividade Econômica Principal:

4664-8/00 - COMÉRCIO ATACADISTA DE MÁQUINAS, APARELHOS E
EQUIPAMENTOS PARA USO ODONTO-MÉDICO-HOSPITALAR; PARTES E PEÇAS

Endereço:

AVENIDA CELSO GARCIA CID, 1523 - LOJA 08 - CENTRO - Londrina / Paraná

Observações:

A veracidade das informações poderá ser verificada no endereço www.comprasgovernamentais.gov.br.
Este certificado não substitui os documentos enumerados nos artigos 28 a 31 da Lei nº 8.666, de 1993.



Improbidade Administrativa e Inelegibilidade

1170
CNPJ

Certidão Negativa

Certifico que nesta data (28/06/2021 às 10:53) NÃO CONSTA no Cadastro Nacional de Condenações Cíveis por Ato de Improbidade Administrativa e Inelegibilidade registros de condenação com trânsito em julgado ou sanção ativa quanto ao CNPJ nº 17.737.428/0001-14.

A condenação por atos de improbidade administrativa não implica automático e necessário reconhecimento da inelegibilidade do condenado.

Para consultas sobre inelegibilidade acesse portal do TSE em <http://divulgacandcontas.tse.jus.br/>

Esta certidão é expedida gratuitamente. Sua autenticidade pode ser por meio do número de controle 60D9.D44C.37BC.0396 no seguinte endereço: https://www.cnj.jus.br/improbidade_adm/autenticar_certidao.php

Confirmação de Autenticidade

A Certidão que possui o código de controle **60D9.D44C.37BC.0396** emitida em **28/06/2021 10:53:00**, vinculada ao CNPJ **17.737.428/0001-14** possui o resultado:

Certifico que nesta data (28/06/2021 às 10:53) não consta registro no Cadastro Nacional de Condenações Cíveis por Ato de Improbidade Administrativa e Inelegibilidade, supervisionado pelo Conselho Nacional de Justiça, quanto ao CNPJ nº 17.737.428/0001-14.

177
ca



TRIBUNAL DE CONTAS DA UNIÃO

J 172
CAC

Consulta Consolidada de Pessoa Jurídica

Este relatório tem por objetivo apresentar os resultados consolidados de consultas eletrônicas realizadas diretamente nos bancos de dados dos respectivos cadastros. A responsabilidade pela veracidade do resultado da consulta é do Órgão gestor de cada cadastro consultado. A informação relativa à razão social da Pessoa Jurídica é extraída do Cadastro Nacional da Pessoa Jurídica, mantido pela Receita Federal do Brasil.

Consulta realizada em: 14/06/2021 15:46:50

Informações da Pessoa Jurídica:

Razão Social: **HOSPITRONICA - COMERCIO DE EQUIPAMENTOS MEDICO HOSPITALAR LTDA**
CNPJ: 17.737.428/0001-14

Resultados da Consulta Eletrônica:

Órgão Gestor: TCU
Cadastro: **Licitantes Inidôneos**
Resultado da consulta: **Nada Consta**

Para acessar a certidão original no portal do órgão gestor, clique [AQUI](#).

Órgão Gestor: CNJ
Cadastro: **CNIA - Cadastro Nacional de Condenações Cíveis por Ato de Improbidade Administrativa e Inelegibilidade**
Resultado da consulta: **Nada Consta**

Para acessar a certidão original no portal do órgão gestor, clique [AQUI](#).

Órgão Gestor: **Portal da Transparência**
Cadastro: **Cadastro Nacional de Empresas Inidôneas e Suspensas**
Resultado da consulta: **Nada Consta**

Para acessar a certidão original no portal do órgão gestor, clique [AQUI](#).

Órgão Gestor: **Portal da Transparência**
Cadastro: **CNEP - Cadastro Nacional de Empresas Punidas**
Resultado da consulta: **Nada Consta**

Para acessar a certidão original no portal do órgão gestor, clique [AQUI](#).

Obs: A consulta consolidada de pessoa jurídica visa atender aos princípios de simplificação e racionalização de serviços públicos digitais. Fundamento legal: Lei nº 12.965, de 23 de abril de 2014, Lei nº 13.460, de 26 de junho de 2017, Lei nº 13.726, de 8 de outubro de 2018, Decreto nº 8.638 de 15, de janeiro de 2016.

1173
CAC

CERTIFICADO DE DISPENSA DE LICENCIAMENTO AMBIENTAL ESTADUAL

O Instituto Água e Terra, com base na legislação ambiental e demais normas pertinentes, e tendo em vista o contido no expediente protocolado sob o nº 17.334.213-6, concede CERTIFICADO DE DISPENSA DE LICENCIAMENTO AMBIENTAL ESTADUAL nas condições e restrições abaixo especificadas.

1. IDENTIFICAÇÃO DO EMPREENDEDOR

CPF/CNPJ
17.737.428/0001-14
Nome/Razão Social
HOSPITRONICA COM. DE EQUIP. MEDICO HOSPITALAR LTDA
RG/Inscrição Estadual
9062443739
Logradouro e Número
Avenida Celso Garcia Cid, 1523
Bairro
Vila Siam
Município / UF
Londrina/PR
CEP
86.039-000

2. IDENTIFICAÇÃO DO EMPREENDIMENTO

Atividade
Comércio atacadista de instrumentos e materiais para uso médico, cirúrgico, ortopédico e odontológico
Município / UF
Londrina/PR
CEP
86.010-490

Atividade Específica
Comércio atacadista de instrumentos e materiais para uso médico, cirúrgico, hospitalar e de laboratórios, Comércio atacadista de produtos odontológicos

Detalhes da Atividade
comércio atacadista de máquinas, aparelhos e equipamentos de uso odontológico

Coordenadas UTM (E-N)
485300,0 - 7421600,4
Logradouro e Número
Avenida Celso Garcia Cid, 1523, loja 08
Bairro
Centro
Município / UF
Londrina/PR
CEP
86.010-490

3. CARACTERÍSTICAS DO EMPREENDIMENTO

3.2 ÁGUA UTILIZADA

Origem Água	Tipo de Uso	Volume (m³/hora)	Nº Outorga	Coordenadas UTM (E-N)
Rede Pública	Humano	0,03	--	---

EFLUENTES LÍQUIDOS

Origem Efluente	Forma Tratamento	Destino Final	Vazão (m³/hora)	Nº Outorga	Coordenadas UTM (E-N)
Higienização e limpeza de qualquer superfície ou ambiente	Rede Pública	Rede Pública	0,02	--	---

3.7 RESÍDUOS SÓLIDOS

Código e Descrição	Quant/Dia	Destino Final
200101 - Papel e cartão	0,50 kg	Reciclagem externa

Obs.: As informações das seções 1, 2 e 3 são de responsabilidade do requerente.

4. CONDICIONANTES

- A presente Dispensa de Licenciamento Ambiental Estadual - DLAE foi emitida com o que estabelece o Artigo 3º, inciso II, da Resolução CEMA 107/2020, de 09 de Setembro de 2020 - Resolução SEMA 51/2009, de 23 de Outubro de 2009 e com base nas informações apresentadas pelo requerente e não dispensa, tão pouco, substitui quaisquer outros Alvarás ou Cartões de qualquer natureza a que, eventualmente, esteja sujeita, exigidas pela legislação federal, estadual ou municipal.
- Esta declaração está vinculada à exatidão das informações apresentadas pelo interessado e não exime o empreendedor do cumprimento das exigências ambientais estabelecidas em disposições legais, regulamentares e em normas técnicas aplicáveis ao caso e o sujeito à fiscalização e anulação da presente declaração, caso sejam constatadas irregularidades, bem como à autuação e imposição de sanções administrativas cabíveis.
- Os critérios adotados para emissão da presente DLAE poderão ser reformulados e/ou complementados de acordo com o desenvolvimento científico e tecnológico e a necessidade de preservação ambiental.
- O não cumprimento à legislação ambiental vigente sujeitará a empresa e/ou seus representantes, às sanções previstas na Lei Federal 9.605/98, e seus decretos regulamentares.
- No caso de destinação final de resíduos sólidos deverão ser atendidos os requisitos da Portaria IAP 212/2019 e/ou Resolução CEMA 76/2009, observando a necessidade de Autorização Ambiental.
- Não será permitida qualquer tipo de ocupação, construção ou obra em área de preservação permanente.
- É terminantemente proibida a queima a céu aberto de qualquer tipo de material.
- Caso necessário de movimentação de solo e o volume ultrapassar a 100,00 m³, deverá solicitar autorização junto a este Instituto.
- Em caso de necessidade da remoção de qualquer tipo de cobertura vegetal na área da empresa, esta deverá ser precedida de Autorização específica a ser obtida junto a este Instituto, conforme estabelecido na legislação vigente.
- A presente Dispensa de Licença Ambiental Estadual - DLAE, não autoriza a utilização de recursos hídricos, bem como o lançamento de efluentes líquidos em corpos hídricos.
- Para utilização de recursos hídricos, bem como o lançamento de efluentes líquidos em corpos hídricos deverá possuir a Outorga ou a Dispensa de Outorga junto este Instituto.

Assinatura do Representante

Curitiba, 09 de Fevereiro de 2021

Esta declaração está vinculada à exatidão das informações apresentadas pelo interessado e não exime o requerente do cumprimento das exigências ambientais estabelecidas em disposições legais, regulamentares e em normas técnicas aplicáveis ao caso e o sujeito à fiscalização e anulação da presente declaração, caso sejam constatadas irregularidades bem como à autuação e imposição de sanções administrativas cabíveis. O Instituto Água e Terra poderá, a qualquer momento, invalidá-la caso verifique discordância entre as informações. Este CERTIFICADO DE DISPENSA DE LICENCIAMENTO AMBIENTAL ESTADUAL deverá ser afixada em local visível.

EVERTON LUIZ DA COSTA SOUZA
Gabinete da Presidência

Consultas

ANVISA - Agência Nacional de Vigilância Sanitária

Detalhes do Produto	
Nome da Empresa	ALLIAGE S/A INDÚSTRIAS MÉDICO ODONTOLÓGICA
CNPJ	55.979.736/0001-45
Autorização	1.01.011-3
Produto	RAIOS-X ODONTOLOGICO

Modelo Produto Médico
D700 - COLUNA MÓVEL (equip. móvel)
D700 - PAREDE (equip. estacionário)
Spectro 70X Eletronic
Spectro 70X Seletronic

Tipo de Arquivo	Arquivos	Expediente, data e hora de inclusão
<i>[sem dados cadastrados]</i>		

Nome Técnico	Aparelho de Raios X Odontologico
Registro	10101130059
Processo	25351262827200498
Fabricante Legal	ALLIAGE S/A INDÚSTRIAS MÉDICO ODONTOLÓGICA
Classificação de Risco	III - ALTO RISCO
Vencimento do Registro	23/12/2024

1176
927
50

Detalhes do Produto

Nome da Empresa	ORTUS INDÚSTRIA E COMÉRCIO LTDA ME		
CNPJ	73.279.044/0001-76	Autorização	8.01.640-3
Produto	BIOSCALER		

Modelo Produto Médico

BIOSCALER CB

BIOSCALER SB

Nome Técnico	Equip.Eliminador do Tartaro Supra e Sub Gengival
Registro	80164030008
Processo	25351.158706/2015-90
Origem do Produto	• FABRICANTE: ORTUS INDÚSTRIA E COMÉRCIO LTDA ME - BRASIL
Classificação de Risco	II - MEDIO RISCO
Vencimento do Registro	VIGENTE

Voltar

1777
30



NOME COMERCIAL

Bioscaler

MODELOS

Bioscaler SB

Bioscaler CB

NOME TÉCNICO

Equipamento eliminador de tártaro supra e sub gengival

MISSÃO DA ORTUS

Alcançar os mercados emergentes na área de saúde com agilidade, qualidade e lucratividade sustentável.

VISÃO DA ORTUS

Ser referência nacional na área da saúde por crescer com criatividade, lucratividade e respeito às pessoas.

POLÍTICA DA QUALIDADE DA ORTUS

Fornecer produtos e serviços para a área da saúde, atendendo as necessidades dos nossos clientes, com a determinação dos colaboradores na manutenção contínua do Sistema de Gestão da Qualidade e minimizando os impactos ambientais.

178
205

Ficamos felizes por ter escolhido a Ortus.

Elaboramos este manual com a finalidade de orientá-lo sobre a melhor forma de utilizar seu Bioscaler, modelos SB e CB.

Agradecemos a todos os nossos parceiros e colaboradores por nos ajudarem na melhoria contínua e na inovação de nossos produtos e serviços.

Para quaisquer observações ou sugestões sobre nossos produtos, por favor, entre em contato conosco pelo Serviço de Atendimento ao Cliente através do endereço abaixo.



SAC - SERVIÇO DE ATENDIMENTO AO CLIENTE

Ortus Indústria e Comércio Ltda.
Rua Santos Dumont, 2748- CEP 87303-250
Campo Mourão, Paraná - Brasil.
Fone/Fax: 44 3529 1619
E-mail: sac@ortus.com.br

Horário de Atendimento:
Segunda a sexta-feira
07:45 às 12:00
13:30 às 18:00

2179
CAC

INDICE

Apresentação	04
Advertências para segurança	05
Legenda de símbolos	07
Indicação do produto	08
Contraindicação	08
Como identificar seu Bioscaler	08
Conteúdo do Bioscaler	09
Identificação dos componentes do Bioscaler	09
Dados técnicos	16
Diagrama de instalação do Bioscaler CB	17
Diagrama de instalação do Bioscaler SB	18
Instalação hidropneumática	19
Instalação elétrica	19
Dispositivos de segurança	20
Como usar o Bioscaler	20
Soluções antissépticas	22
Proteção ambiental	22
Método de esterilização	22
Manutenção preventiva	23
Tabela de manutenção preventiva	24
Tabela de acompanhamento da manutenção preventiva	25
Resolvendo pequenos problemas	26
Normas e requisitos regulamentares	28
Compatibilidade Eletromagnética	28
Certificado de garantia	33
Como proceder em caso de constatação de defeitos	33
Formulário de garantia	34

**LEIA TODAS AS INSTRUÇÕES DESTE MANUAL ANTES DE USAR SEU
BIOSCALER, POIS O USO INCORRETO PODE RESULTAR
EM DANOS AO EQUIPAMENTO E/OU ACIDENTES.**

180
180
180

BIOSCALER
ORTUS
MANUAL DE INSTRUÇÕES
APRESENTAÇÃO

Este equipamento e seus modelos foram desenvolvidos para atendê-lo na importante função de profilaxia dentária, utilizado com rapidez e confiabilidade em clínicas e consultórios odontológicos. Seu Bioscaler pode ser utilizado noutras especialidades como Endodontia, Dentística, Prótese e Odontopediatria, para isso deve-se adquirir insertos adequados aos respectivos procedimentos.

Dedicamo-nos intensamente para garantir a qualidade de nossos serviços e produtos, esperamos assim, obter a plena satisfação de nossos clientes.

É importante conhecer alguns aspectos que podem comprometer a garantia em virtude de negligência, má utilização, reparos não autorizados, etc.

O Certificado de Garantia encontra-se na página 33 deste manual.



Ortus Indústria e Comércio Ltda.
Rua Santos Dumont, 2748 - Jd. Cidade Verde
Campo Mourão - PR - Brasil
CEP 87303-250
CNPJ 73.279.044/0001-76
Inscr. Est. 90237603-87



RDC 16:2013

Responsável Técnico
Eng. Thayle Douglas de Andrade
CREA PR - 158735/D

112
50

ADVERTÊNCIAS PARA SEGURANÇA

- ▶ Antes de operar o Bioscaler, leia atentamente este manual certificando-se de sua compreensão. Mantenha-o sempre em local de fácil acesso e utilize-o como fonte de consulta;
- ▶ Realize somente procedimentos descritos neste manual;
- ▶ Permita que seu Bioscaler seja manuseado e/ou operado apenas por pessoas habilitadas e bem informadas sobre o seu funcionamento;
- ▶ Sempre utilize EPIs como: óculos de proteção, máscara e luvas durante o procedimento;
- ▶ Os acessórios do Bioscaler não são esterilizados, assim, antes de sua primeira utilização e antes de cada procedimento deve-se autoclavar os acessórios que apresentem o símbolo correspondente (tabela 1, pág. 7). Utilize somente autoclave para realização deste procedimento. Jamais utilize estufa, pois poderá comprometer a segurança do paciente e usuário danificando os instrumentos e materiais envolvidos no processo. Para maiores informações sobre o processo de esterilização, consulte "Métodos de esterilização";
- ▶ Para desinfecção e assepsia das partes ou acessórios não autoclaváveis de seu Bioscaler utilize álcool 70%;
- ▶ Antes de ligar e utilizar seu Bioscaler certifique-se que o equipamento:
 - Está devidamente instalado, conforme desenhos ilustrativos de instalação (págs. 17 e 18);
 - Está conectado à uma rede de ar pressurizada de boa qualidade;
 - Está atendendo as especificações de pressão de entrada de ar (tabela 3, pág. 16);
 - Está ligado à rede elétrica com tensão dentro da faixa especificada (tabela 3, pág. 16);
 - Atende as especificações de pressão de entrada de água (Bioscaler SB) (tabela 3, pág. 16)
 - Não está com o recipiente de líquido vazio e/ou mal acoplado (Bioscaler CB) (fig. 12, pág. 14);
- ▶ Instale seu Bioscaler longe de fontes geradoras de calor, para não danificá-lo;
- ▶ Utilize o jato com moderação em facetas de acrílico das coroas metaloplásticas, pois seu uso excessivo pode causar desgaste desnecessário.
- ▶ O transdutor não deve ser limpo através da submersão em cubas ultrassônicas;
- ▶ Insertos para outras especialidades devem ser adquiridos separadamente em casas do ramo;
- ▶ Antes de realizar qualquer tipo de manutenção preventiva, certifique-se que o Bioscaler esteja desligado da tomada;
- ▶ Antes de ligar o equipamento e pressionar o pedal, confira as ligações externas do Bioscaler.
- ▶ Abasteça o reservatório de bicarbonato de sódio apenas até o nível indicado (em vermelho);
- ▶ Certifique-se de que não há ciscos, sujeiras e grânulos aglutinados no reservatório de Bicarbonato de sódio, para evitar o entupimento dos dutos e da peça de mão do jato;

1182
CAC

BIOSCALER
ORTUS
MANUAL DE INSTRUÇÕES

- ▶ Para utilização do jato certifique-se que a tampa do reservatório de bicarbonato de sódio está devidamente fechada;
- ▶ Ao utilizar o jato de bicarbonato, para alcançar a máxima eficiência na profilaxia sem riscos à integridade dental, deslocar a ponta (bico) em movimentos curtos e constantes. Nunca aplicar a ponta por mais de 5 segundos em área fixa na superfície dental;
- ▶ Se o transdutor apresentar aquecimento, significa que a irrigação está ineficiente, neste caso, certifique-se de que:
 - O registro de água esteja regulado para uma satisfatória irrigação (fig. 16, fig. 15);
 - O frasco para líquido está vazio ou mau acoplado à sua tampa (Bioscaler CB) (fig. 12, pág. 14);
 - Há circulação de água na entrada correspondente (Bioscaler SB) (item 33, pág. 14);
- ▶ Não permita que seu Bioscaler, mesmo que desligado, seja manuseado por crianças ou profissionais não descritos neste manual;
- ▶ Adquirir e usar somente bicarbonato comercializados em casas do ramo;
- ▶ A fonte de alimentação externa do seu Bioscaler é parte integrante do produto e não deve ser substituída por outra fonte similar disponível no mercado, pois poderá danificar o seu equipamento, incorrendo em riscos desnecessários (tabela 3, pág. 16);
- ▶ **Atenção!** O símbolo  aparece em alguns locais do Bioscaler e deste manual indica que é necessária atenção especial do usuário/operador e, também, que referências deste manual devem ser observadas, onde poderá ser encontrada a descrição dos potenciais riscos e as ações a serem tomadas em caso de situação adversa;
- ▶ O Bioscaler é um equipamento que trabalha com ar e líquido sob pressão e vibração ultrassônica, portanto, deve ser manuseado por pessoas devidamente habilitadas e bem informadas quanto às suas características de funcionamento;
- ▶ Os inserts são considerados parte integrante do produto, tendo ação direta no bom desempenho do Bioscaler, portanto, utilize somente inserts distribuídos pelo fabricante;
- ▶ As partículas do bicarbonato que ficam no ar durante ou depois do procedimento podem agravar problemas apresentados em pacientes com complicações respiratórias ou alérgicas;
- ▶ Aconselha-se o uso do Bioscaler em local ventilado;
- ▶ Durante a aplicação do jato de bicarbonato poderá ocorrer sangramento nas áreas onde a gengiva está inflamada. Cabe ao profissional avaliar e aplicar os procedimentos adequados;
- ▶ Certamente o uso do jato ressecará os lábios do paciente devido a natureza salina, recomenda-se a aplicação de manteiga de cacau nos lábios antes da aplicação do jato;
- ▶ Ao abastecer o frasco para líquidos do Bioscaler CB, utilizar somente soluções salinas especificadas neste manual. Quaisquer soluções em maior concentração poderão prejudicar o desempenho e funcionamento de seu Bioscaler (tabela 5, pág. 22);

1283
JFC

- ▶ Ao acoplar ou desacoplar o bico removível da ponta do jato, não utilizar a haste do bico removível como apoio, pois poderá danificá-lo (fig. 7, pág. 13);
- ▶ Ao instalar o Bioscaler, garanta uma base de apoio 15cm maior que as dimensões brutas do produto em ambos os lados: direita, esquerda, frontal e traseiro. Assim, se as peças de mão caírem acidentalmente de seus respectivos suportes não serão danificadas, pois esta base impedirá a queda brusca até o chão;
- ▶ Antes de apertar ou desapertar os inserts, a chave deve estar posicionada corretamente, cobrindo totalmente o inserto, para minimizar riscos de lesão acidental com os inserts pontiagudos. Quando não utilizado o Bioscaler, mantê-lo sempre com o inserto desacoplado;
- ▶ Não há posições esperadas para o operador, paciente e outras pessoas perto do equipamento, porém em operação não é permitida a passagem de pessoas entre o aparelho e o paciente;
- ▶ Este equipamento não foi projetado para uso em ambientes onde vapores, misturas anestésicas inflamáveis com o ar, ou oxigênio e óxido nitroso possam ser detectados;

LEGENDA DE SÍMBOLOS

	Este lado para cima		Número de série do produto		Boas Práticas de Fabricação (RDC 16)
	Frágil		Lote ou revisão do produto		Certificação Inmetro (OCP - NCC)
	Mantenha longe da chuva		Instruções de operação		Advertência
	Límite empilhamento de caixa		Corrente contínua		Polaridade conector de energia
	Límite empilhamento em peso		Corrente alternada		Entrada de energia alternada
	Reciclável		Parte aplicada Tipo B		Entrada de energia contínua
	Data de fabricação		Equipamento Classe 2		Entrada genérica (de ar)
	Fabricante		Autoclavável a 134°C		Ultrassom

Tabela 1

9184
CAC

BIOSCALER ORTUS

MANUAL DE INSTRUÇÕES

INDICAÇÃO DO PRODUTO

O Bioscaler, modelo **SB** é indicado para **procedimentos clínicos gerais** e também indicado a várias especializações: **Ortodontia, Endodontia, Dentística, Prótese, Odontopediatria e Cirurgia**. Utilizado na prevenção de doenças periodontais através da remoção de manchas extrínsecas, causadas pelo tabagismo, maus hábitos de higienização bucal, placa bacteriana, entre outros evitando que se transformem em cálculo, indicado ainda no tratamento de doenças periodontais através da remoção do cálculo mineralizado (tártaro) sub e supragengivais, extração e ou remoção de pinos intra-radiculares, blocos, coroas metálicas e cimentação inlays e onlays com facilidade através das vibrações ultra-sônicas de alta potência, desoxidação e compactação das restaurações de amálgama e resina. Também utilizado na área de endodontia para a remoção de corpos estranhos no canal radicular, compactação de gutta e instrumentação de canal.

O Bioscaler, modelo **CB** possui mesma indicação acima, além de proporcionar a utilização de líquidos seletos e misturas solúveis em água para maior efetividade na irrigação durante os procedimentos clínicos.

CONTRAINDICAÇÃO

O uso do iato de bicarbonato é contraindicado para pacientes com alterações renais. Neste caso, recomendamos orientação médica antes do procedimento odontológico;

COMO IDENTIFICAR SEU BIOSCALER

O rótulo indelével, que se encontra na parte inferior do gabinete, tem por finalidade indicar o número de série, o lote ou revisão, a data de fabricação e a identificação de alguns dos dados técnicos mais importantes do seu Bioscaler.



A remoção do rótulo de identificação, do lacre de segurança e/ou quaisquer etiquetas ou adesivos fixados ao produto implicará na perda automática da garantia.

		ORTUS INDUSTRIA E COMERCIO LTDA. RUA SANTOS DUMONT, 2748 - CAMPO MOURÃO - PR FONE: 55 44 3529 1619 / 3529 3674 CEP: 87303-250 CNPJ: 73.279.044/0001-76 I.E.:90237803-87		
SN	LOT			
MODELO: Bioscaler CB	DIMENSÕES (LxAxP): 32,5 x 18,5 x 26 cm	PESO LÍQUIDO: 2,9 Kg	CAP. RESERVATÓRIO BICARBONATO: 40 g	
CAP. FRASCO: 500ml	REGISTRO ANVISA: XXXXXXXXXX	MODO DE OPERAÇÃO: Não contínua: 10min (on) / 3min (off)		
PRESSÃO AR: 40-80psi	29-33 KHz	RESPONSÁVEL Eduardo L. Soppa TÉCNICA: CREA PR 109201/D		
FONTE DE ENERGIA: 100-240V ~, 50-60Hz, 1,5A 24V =, 2,5A				IPX0

Fig. 01

1185
JTC

CONTEÚDO DO BIOSCALER

BIOSCALER CB	BIOSCALER SB
01 Manual de Instruções do Usuário;	01 Manual de Instruções do Usuário;
01 Bioscaler CB;	01 Bioscaler SB;
01 inserto G1;	01 Inserto G1;
01 inserto G2;	01 Inserto G2;
01 inserto G4;	01 Inserto G4;
01 Fonte Chaveada;	01 Fonte Chaveada;
01 Plug tomada da fonte chaveada;	01 Plug tomada da fonte chaveada;
01 Chave de insertos;	01 Chave de insertos;
01 Frasco para líquidos (500ml);	01 Conexões Tee Grossa (kit de instalação);
01 Conexão Tee Grossa (kit de instalação);	01 Conexões Tee fina (kit de instalação);
2,5 m de manga PU (Kit de instalação);	2,5 m de manga dupla PU (Kit de instalação);
06 Abraçadeiras plástica (Kit de instalação);	06 Abraçadeiras plástica (Kit de instalação);

Tabela 2

IDENTIFICAÇÃO DOS COMPONENTES DO BIOSCALER

- 01► CHAVE DE INSERTOS** - Ferramenta destinada a fixar e soltar os insertos no transdutor. Fabricada em plástico e com catraca em aço (fig. 2, pág. 12);
- 02► INSERTO G1** - Parte aplicada tipo B, construído em aço inoxidável, utilizado para raspagem dental sub-gengival, com haste levemente mais fina que o G2 e G4 (fig. 3, pág. 12);
- 03► INSERTO G2** - Parte aplicada tipo B, construído em aço inoxidável, utilizado para raspagem dental supra-gengival na região lingual, onde há maior acúmulo de biofilme (fig. 3, pág. 12);
- 04► INSERTO G4** - Parte aplicada tipo B, construído em aço inoxidável, utilizado para raspagem dental supra-gengival com secção semi-circular (fig. 3, pág. 12);
- 05► TAMPA DO FRASCO** - Exclusivo para o modelo CB, localizada na parte superior esquerda do GABINETE, fixada a uma haste metálica, usinada em poliacetal branco. Acopla o frasco plástico PET no sistema de dutos do Bioscaler (figs. 4, 8 e 12, págs. 12 e 14);
- 06► FRASCO PLÁSTICO** - Exclusivo para o modelo CB, frasco para líquidos em plástico PET transparente reciclável (figs. 4, 8, e 12, págs. 12 e 14);
- 07► TRANSDUTOR (PONTA DO ULTRASSOM)** - Parte aplicada tipo B em conjunto com a capa (item 37). Peça de mão, localizada na lateral esquerda do Bioscaler acoplado ao suporte do transdutor, responsável pela vibração ultrassônica. Usinado em metal alumínio anodizado e poliacetal branco, possui uma capa externa removível e esterilizável (figs. 13a, b e c, pág. 15);
- 08► GABINETE** - É a unidade principal do Bioscaler, fabricada por injeção de plástico ABS branco texturizado (figs. 4, 5, 8, 9 e 12, págs. 12, 13 e 14);
- 09► SUPORTE DO TRANSDUTOR** - Parte injetada em plástico ABS branco, localizadas na lateral esquerda do gabinete, dá suporte ao transdutor (figs. 4 e 5, págs. 12 e 13);
- 10► CABO DO TRANSDUTOR** - Localizado na parte lateral esquerda do gabinete, conecta o transdutor ao gabinete (figs. 4 e 5, págs. 12 e 13);

1186
500

BIOSCALER

ORTUS

MANUAL DE INSTRUÇÕES

- 11► **REGISTRO DE ÁGUA** - Localizado na lateral esquerda do painel de comando, possui um knob plástico injetado em plástico ABS (figs. 4, 5 e 16, págs. 12, 13 e 15);
- 12► **CABO DO PEDAL** - Localizado no lado frontal do gabinete, conecta o pedal elétrico ao gabinete (figs. 4 e 5, págs. 12 e 13);
- 13► **PEDAL ELÉTRICO** - Responsável pelo acionamento elétrico das peças de mão. Produzido em plástico ABS injetado, possui internamente um microswitch (figs. 4 e 5, págs. 12 e 13);
- 14► **PAINEL DE COMANDO** - Película em policarbonado autoadesiva com circuito eletrônico integrado, localizada na parte frontal do gabinete, proporciona a seleção e ajuste das funções e comandos do equipamento (fig. 16, pág. 15);
- 15► **REGISTRO DE AR** - Localizado no lado esquerdo do painel de comando, possui um knob plástico injetado em plástico ABS (figs. 4, 5 e 16, págs. 12, 13 e 15);
- 16► **MANGA DO JATO** - Localizada na parte lateral direita do gabinete, conecta a ponta do jato ao gabinete através de uma manga dupla de PU (fig. 4 e 5, págs. 12 e 13);
- 17► **SUORTE DA PONTA DO JATO** - Parte injetada em plástico ABS branco, localizadas na lateral direita do gabinete, dá suporte à ponta do jato (figs. 4 e 5, págs. 12 e 13);
- 18► **PONTA DO JATO** - Parte aplicada tipo B em conjunto com o bico removível (item 19). Localizada na lateral direita do Bioscaler, acoplada ao suporte da ponta do jato, utilizada para profilaxia dental, Usinada em latão cromado (figs. 4 e 5, págs. 12 e 13);
- 19► **BICO REMOVÍVEL** - Parte aplicada tipo B, acoplado à extremidade da ponta do jato, forma o jato de solução de bicarbonato aplicado na superfície dental. O bico removível deve ser esterilizado e deve ser descartado como lixo hospitalar (figs. 4, 5 e 7, págs. 12 e 13);
- 20► **TAMPA DO RESERVATÓRIO DE BICARBONATO** - Localizada na parte superior do gabinete, injetada em plástico sangel transparente de alta resistência. A tampa do reservatório de bicarbonato é reciclável (figs. 4, 5 e 6, págs. 12 e 13);
- 21► **HASTE METÁLICA** - Fixada na parte posterior do GABINETE. Sua finalidade é sustentar o peso do frasco PET e tampa. Construído em aço com pintura epóxi (figs. 4 e 12, págs. 12 e 14);
- 22► **RESERVATÓRIO DE BICARBONATO** - Localizado na parte superior do gabinete, usinado em poliacetil, acomoda o bicarbonato utilizado para o processo de profilaxia (fig. 6, pág. 13);
- 23► **BICARBONATO DE SÓDIO HIDROGENADO** - Produto utilizado no abastecimento do reservatório de bicarbonato (fig. 6, pág. 13).
- 24► **CHAVE LIGA/DESLIGA** - Botão, localizado no centro da parte traseira do gabinete, com a função de ligar e desligar o equipamento (figs. 8 e 9, pág. 14);
- 25► **LACRE DE FÁBRICA** - Etiqueta de segurança autodestrutível que atesta que o equipamento é original de fábrica (figs. 8 e 9, pág. 14).
- 26► **DRENO** - Localizado na parte traseira do gabinete, utilizado para drenagem da água contida nas mangueiras internas devida a umidade no ar. Composta por uma microválvula que acionada pelo usuário esgota o líquido para o ambiente externo (figs. 8 e 9, pág. 14);
- 27► **ENTRADA DE AR** - Conexão utilizada na fixação da manga ligada à rede de ar. Fabricada em latão cromado, possui uma porca para aperto e travamento da manga, evitando que a mesma se solte com a pressão de trabalho do produto (figs. 8, 9 e 10, pág. 14);

1587
FSC

- 28► **PORTA FUSÍVEL** - Localizado na parte traseira do gabinete, utilizado para alojar o fusível de segurança (figs. 8, 9, 20a e b, págs. 14 e 20);
- 29► **CONECTOR DE ENERGIA** - Localizado na parte traseira do gabinete, utilizado para conexão com a fonte de alimentação externa (figs. 8 e 9, pág. 14);
- 30► **LUVA DA ENTRADA DE AR** - A luva é utilizada para apertar a manga de ar no terminal. É construída em latão cromado (fig. 10, pág. 14);
- 31► **TERMINAL DA ENTRADA DE AR** - O terminal é utilizado para acoplamento da manga de ar e faz a ligação com o restante dos dutos internos de ar do Bioscaler (fig. 10, pág. 14);
- 32► **MANGA DE INSTALAÇÃO DE AR** - A manga é construída em elastômero de PU cinza. Utilizada para ser acoplada ao terminal da entrada de ar do Bioscaler (fig. 10, pág. 14);
- 33► **ENTRADA DE ÁGUA** - Conexão usada na fixação da manga ligada à rede de água do Bioscaler SB. Fabricada em latão, com porca para aperto e travamento da manga (figs. 9 e 11, pág. 14);
- 34► **LUVA DA ENTRADA DE ÁGUA** - Exclusivo para o modelo SB. A luva é utilizada para apertar a manga de água no terminal. É construída em latão cromado (fig. 11, pág. 14);
- 35► **TERMINAL DA ENTRADA DE ÁGUA** - Exclusivo para o modelo SB. O terminal de entrada de água é utilizado para acoplamento da manga de água e faz a comunicação com o restante dos dutos internos de água do equipamento (fig. 11, pág. 14);
- 36► **MANGA DE INSTALAÇÃO DE ÁGUA** - Exclusivo para o modelo SB. A manga de instalação de água é construída em elastômero de PU cinza. Utilizada para ser acoplada ao terminal da entrada de água do Bioscaler (fig. 11, pág. 14);
- 37► **CAPA DO TRANSDUTOR** - Parte aplicada tipo B, usinada em alumínio anodizado, acoplada ao corpo do transdutor fixo ao cabo. Removível para esterilização (fig. 13a, pág. 15);
- 38► **CONEXÃO TEE GROSSA** - Conexão para rede de ar injetada em plástico PP. Utilizado para a derivação da manga de ar na instalação do Bioscaler CB e SB (fig. 14, pág. 15);
- 39► **CONEXÃO TEE FINA** - Conexão para rede de água, injetada em plástico PP. Utilizado para a derivação da manga de água na instalação do Bioscaler SB. (fig. 14, pág. 15);
- 40► **ABRACADEIRA PLÁSTICA** - Em plástico PP, utilizada para travamento das mangas de ar e água nas conexões Tee correspondentes (fig. 14, pág. 15);
- 41► **MANGA DUPLA DESIGUAL** - Manga dupla de PU com um duto maior para ar e um duto menor para água. Utilizado na instalação do Bioscaler (fig. 14, pág. 15);
- 42► **PLUG PARA TOMADA** - Peça acoplada à fonte chaveada. Utilizada para conexão com a tomada elétrica. O padrão utilizado é de 2 pinos (figs. 15 e 19b, págs. 15 e 19);
- 43► **FONTE DE ALIMENTAÇÃO EXTERNA** - Parte constituinte do Bioscaler, responsável pela alimentação do sistema elétrico. Possui um plug para tomada e um conector tipo P10 na extremidade do cabo para conexão com o conector de energia do equipamento (fig. 15 e 19b, págs. 15 e 19);
- 44► **LEDS DE POTÊNCIA DO ULTRASSOM** - Sequência de 5 leds vermelhos que indicam os cinco níveis de potência do ultrassom (fig. 16, pág. 15);
- 45► **TECLAS DE AJUSTE DE POTÊNCIA** - O Bioscaler possui duas teclas para ajuste de potência, a da

1782
2877
55

BIOSCALER ORTUS

MANUAL DE INSTRUÇÕES

esquerda diminui e a da direita aumenta a potência (fig. 16, pág. 15);

46▶ **TECLA DE MODO** - Com esta tecla o operador pode alternar os modos de funcionamento do Bioscaler; Perio, Endo e Geral (fig. 16, pág 15);

47▶ **LEDS DE MODO** - Sequência de 3 leds verdes que indicam os modos de funcionamento (fig. 16 pág 15);

48▶ **TECLA DE FUNÇÃO** - Pressionando esta tecla o operador pode alternar entre as funções de seleção das peças de mão: ponta do jato e transdutor (fig. 16, pág 15);

49▶ **LEDS DE FUNÇÃO** - Sequencia de 2 leds verdes que indicam a função de operação do Bioscaler (fig. 16, pág 15);

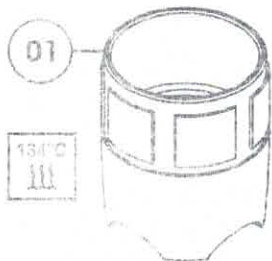

Fig.2

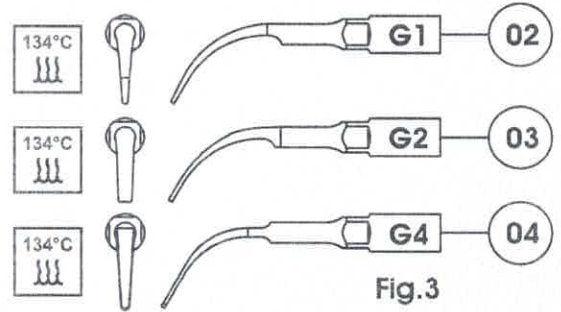

Fig.3

VISTA FRONTAL (Bioscaler CB)

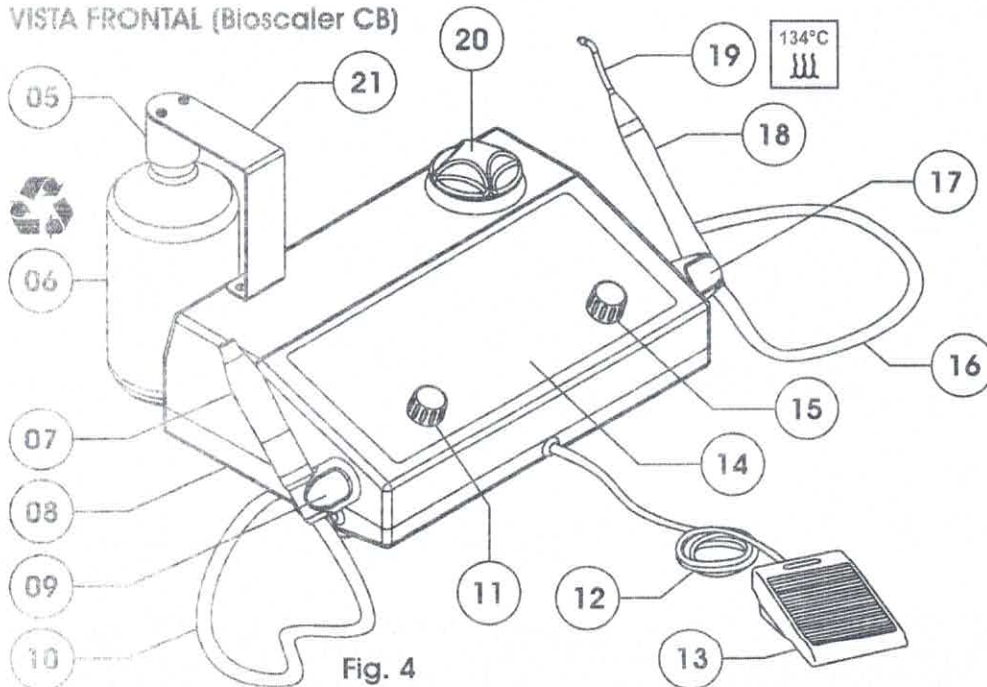
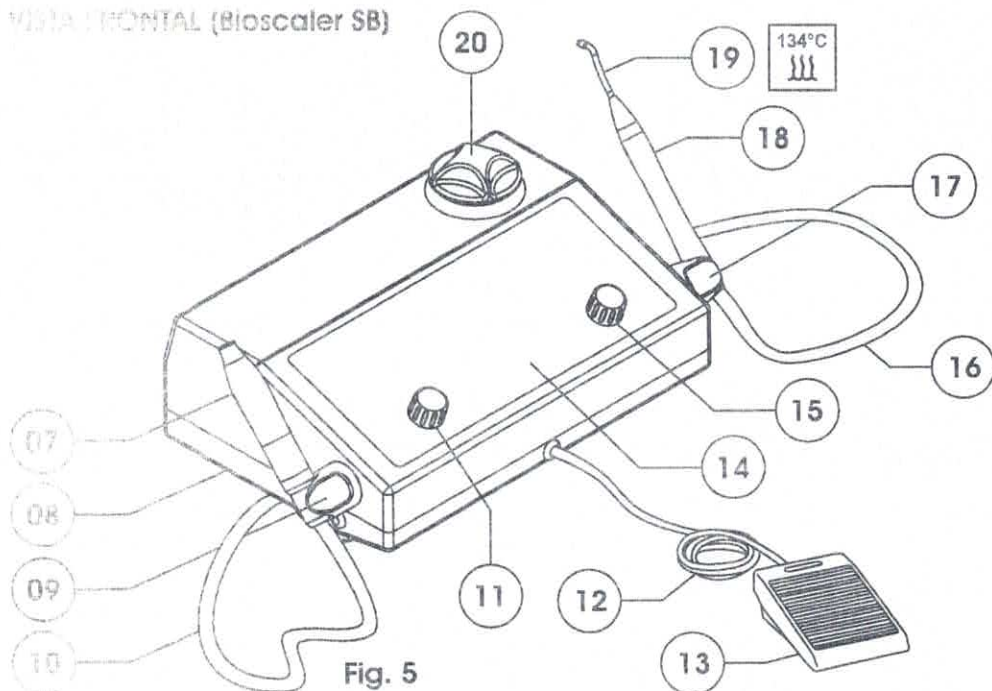

Fig. 4

1189
CAC

VISTA FRONTAL (Bioscaler SB)



ABASTECIMENTO

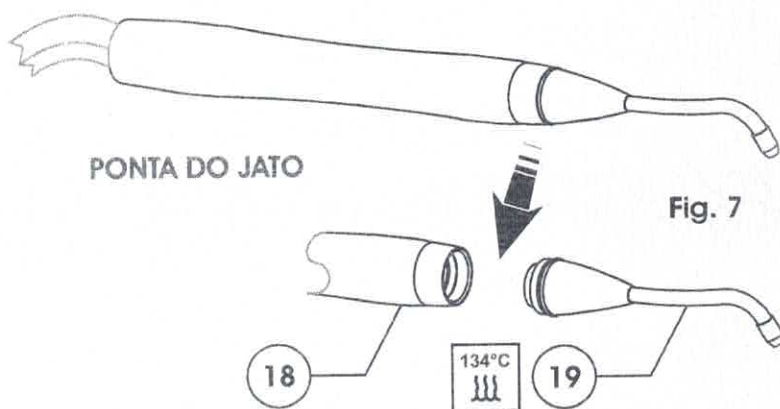
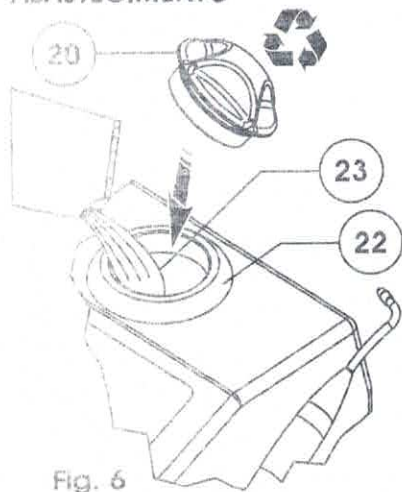

2190
CSC

BIOSCALER ORTUS

MANUAL DE INSTRUÇÕES

VISTA TRASEIRA (Bioscaler CB)

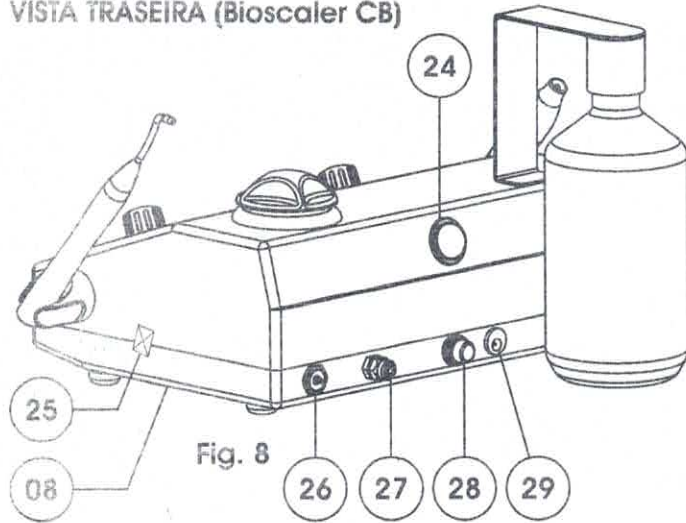

VISTA TRASEIRA (Bioscaler SB)

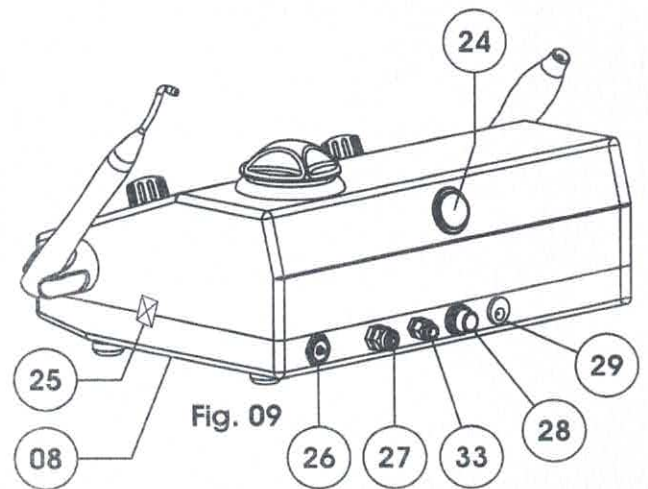

ENTRADA DE AR

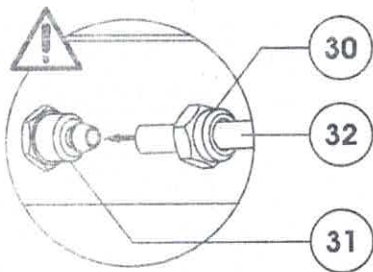

CONEXÃO DE ÁGUA (Bioscaler SB)

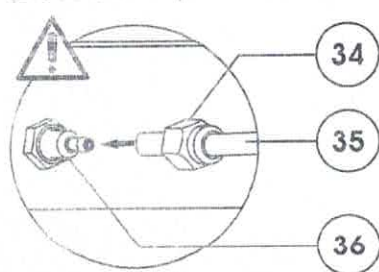

ACOPLAMENTO DO FRASCO

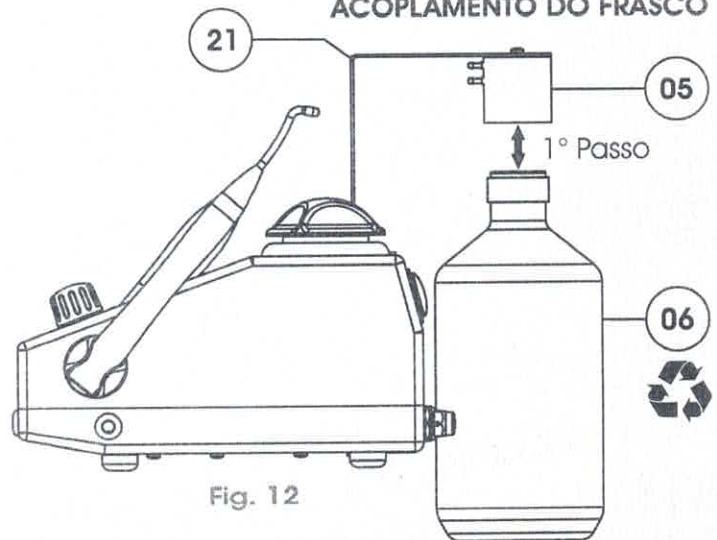

1691
00

BIOSCALER
ORTUS
MANUAL DE INSTRUÇÕES
KIT DE INSTALAÇÃO

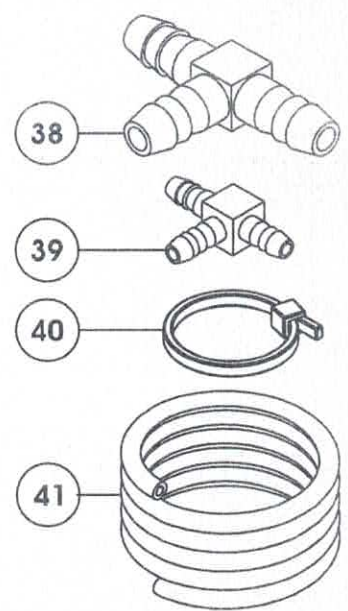
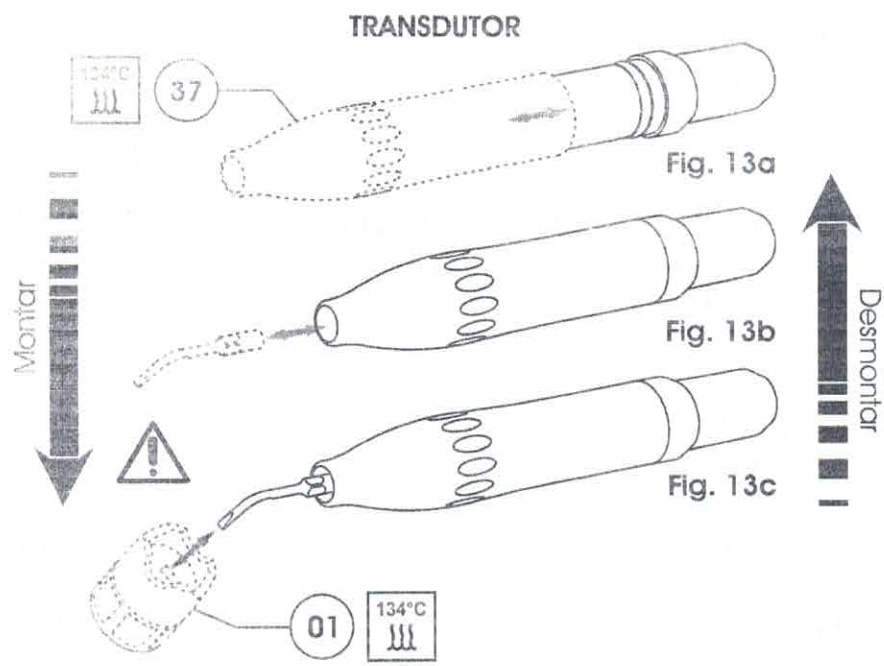

Fig. 14

PAINEL DE COMANDO

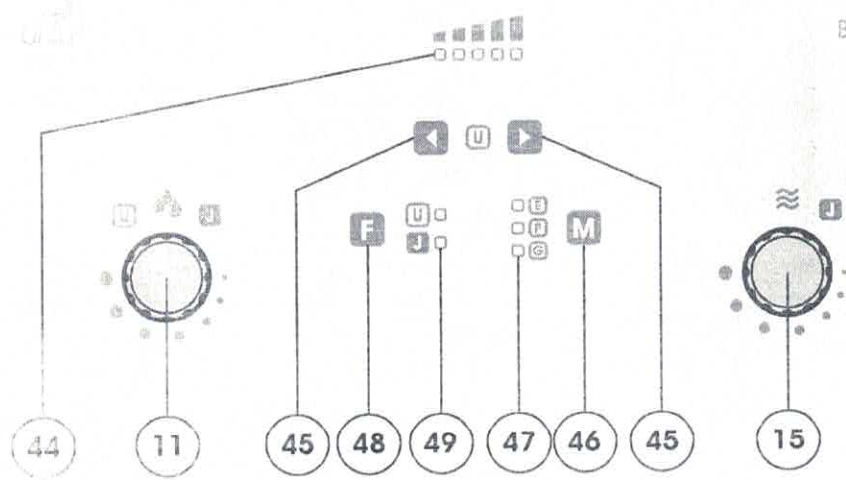

Fig. 16

FONTE DE ALIMENTAÇÃO EXTERNA

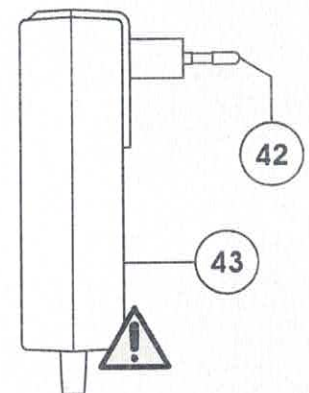

Fig. 15

1192
cc

BIOSCALER
ORTUS
MANUAL DE INSTRUÇÕES

DADOS TÉCNICOS







DADOS GERAIS	BIOSCALER CB	BIOSCALER SB
Pressão de entrada de ar	40 - 80 psi	40 - 80 psi
Pressão de entrada de água		20 - 40 psi
Pressão do bisco de líquido	12-15 psi	
Consumo de água (ponta jato)	Até 45 ml/min	Até 45 ml/min
Consumo de água (ultrassom)	Até 15 ml/min	Até 15 ml/min
Consumo de ar	Até 10 l/min	Até 10 l/min
Consumo elétrico	29 W/h	27 W/h
Peso Líquido	2,90 kg	2,80 kg
Dimensões externas (L x A x P)	322 x 185 x 260 mm	322 x 123 x 206 mm
Frequência do transdutor	29 - 33 kHz	29 - 33 kHz
Fusível	1,5A, 250V	1,5A, 250V
Capacidade do reservatório	40 g	40 g
Capacidade da PET	500 ml	
Grau de Proteção do Bioscaler / Pedal elétrico	IPX0 / IPX6	IPX0 / IPX6
Modo de operação	Máx. 10' ON / Min. 3' OFF	Máx. 10' ON / Min. 3' OFF
Tensão de entrada	24V  , 1,5A	24V  , 1,5A
Polaridade conector entrada		
Garantia	1 ano	1 ano
CONDIÇÕES AMBIENTAIS DE OPERAÇÃO:		
Umidade	0 - 90%	0 - 90%
Temperatura	0 - 40°C	0 - 40°C
Pressão atmosférica	620 - 1060 hPa	620 - 1060 hPa
CONDIÇÕES AMBIENTAIS DE TRANSPORTE E ARMAZENAGEM:		
Temperatura de armazenagem	-3 - 45°C	-3 - 45°C
Umidade relativa do ar	20 - 85%	20 - 85%
Empilhamento máximo	5 volumes	5 volumes
Peso máximo de empilhamento	25 kg	25 kg
FONTE DE ALIMENTAÇÃO EXTERNA:		
Marca	Globtek Inc	Globtek Inc
Modelo	GTM91099-6024-T2	GTM91099-6024-T2
Entrada	100-240V ~, 50-60Hz, 1,5A	100-240V ~, 50-60Hz, 1,5A
Saída	24V  , 2,5A	24V  , 2,5A

Tabela 3

1193
CAC

DIAGRAMA DE INSTALAÇÃO BIOSCALER CB

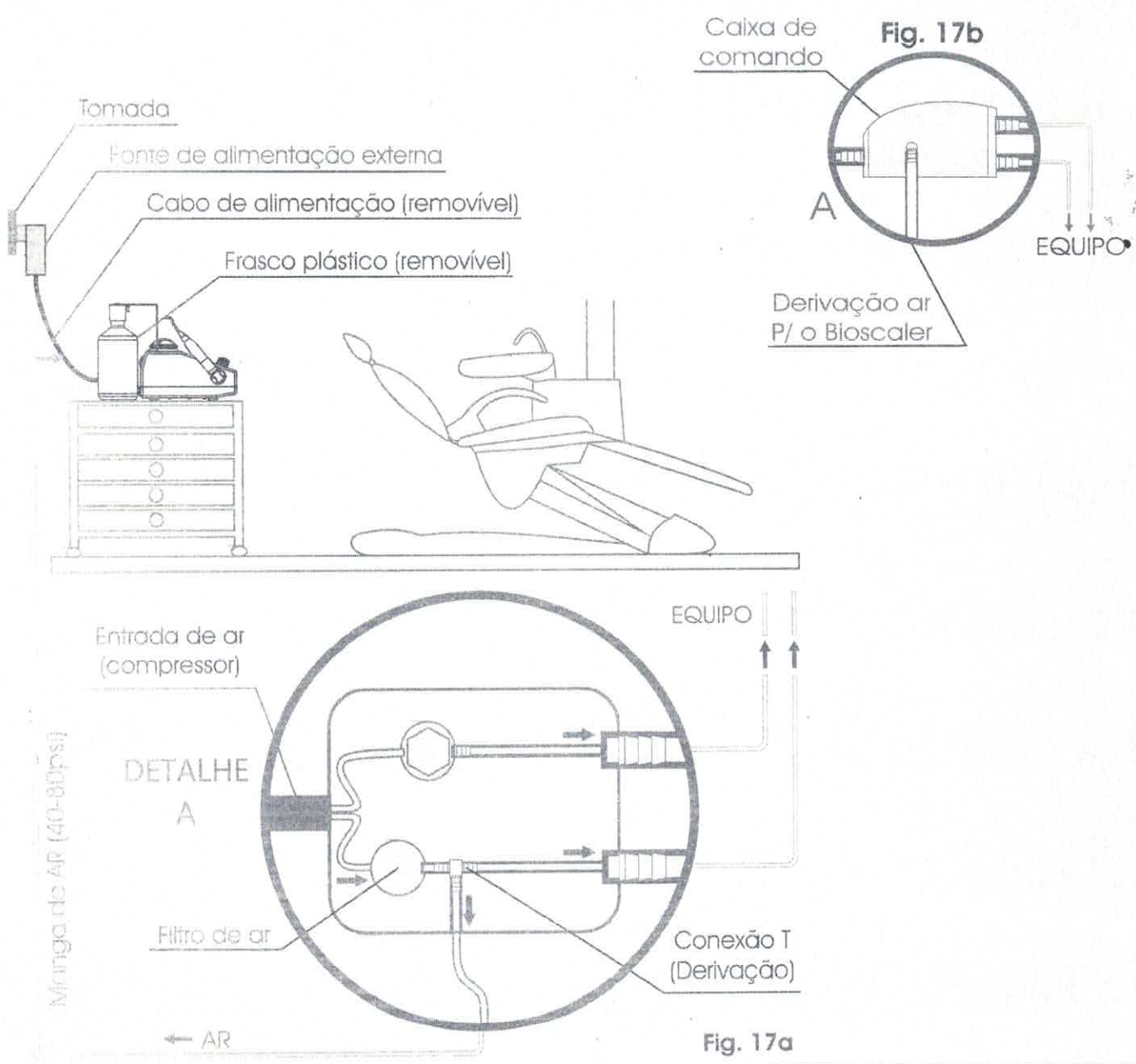

1194
ca

BIOSCALER
ORTUS
MANUAL DE INSTRUÇÕES

DIAGRAMA DE INSTALAÇÃO BIOSCALER SB

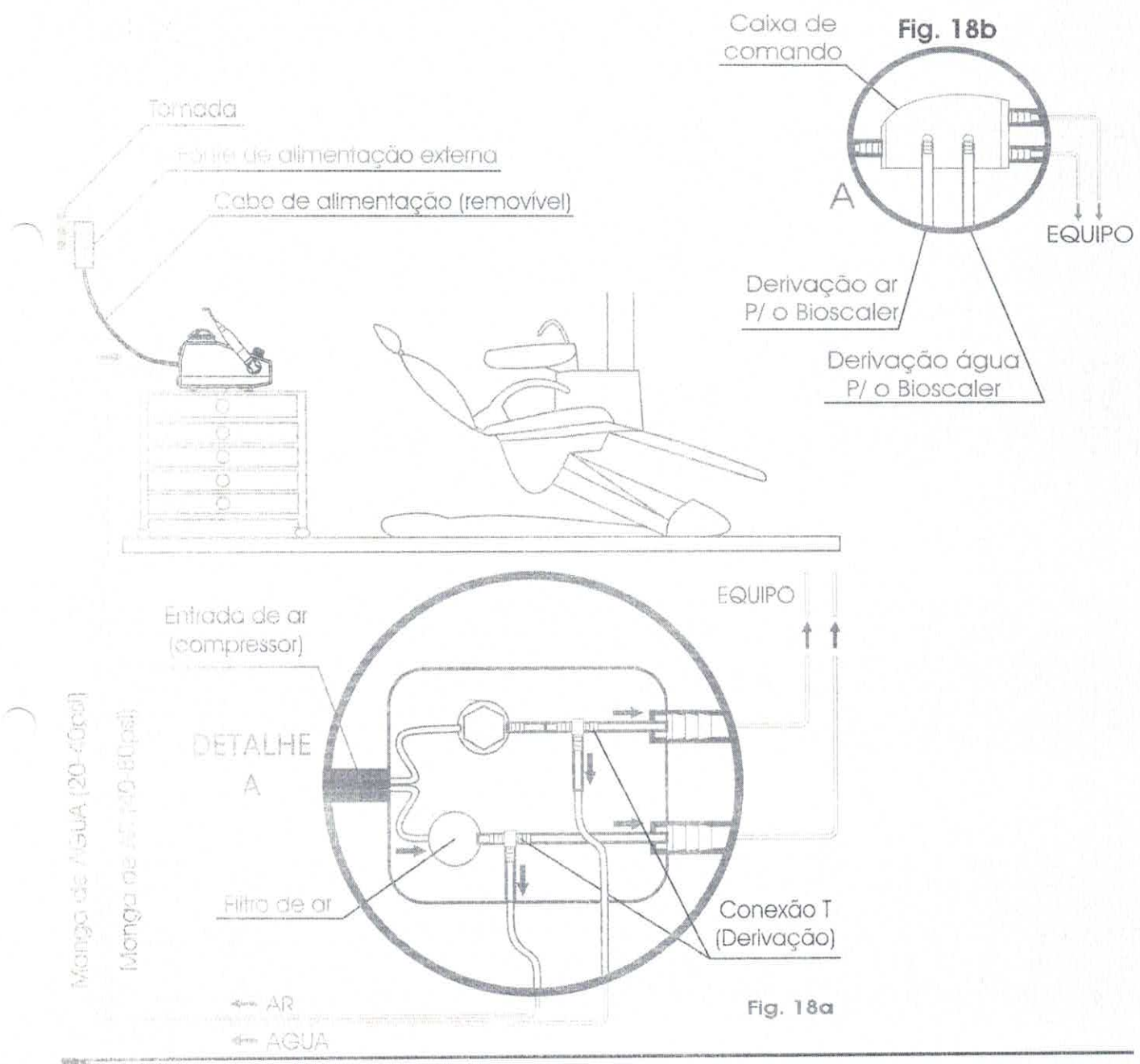

1195
SB
CAC

INSTALAÇÃO HIDRO-PNEUMÁTICA

- ▶ Certifique-se que a pressão da entrada de ar e água estejam em acordo com as especificações técnicas;
- ▶ Posteriormente, realize a instalação hidropneumática de seu Bioscaler com os passos abaixo:
 - Após o filtro de ar do consultório, com a conexão Tee grossa, derive a rede de ar;
 - Para o Bioscaler SB, após ao filtro de água, com a conexão Tee fina, derive a rede de água;
 - Conecte a manga grossa à entrada de ar e a manga fina (Bioscaler SB) à entrada de água, acople as porcas até o travamento das mangas;
 - O Bioscaler CB possui um frasco plástico para líquidos, e alguns cuidados devem ser observados: certifique-se que não há impurezas, no interior do frasco plástico, que possam danificar o equipamento e/ou o procedimento;
 - Abasteça o frasco plástico com a quantidade suficiente para realização do procedimento;
 - Acople o frasco plástico à sua tampa, que está localizada na haste metálica, e certifique-se de que não há falha de vedação ou acoplamento;
- ▶ Para o Bioscaler CB, ao final do procedimento clínico, abasteça o frasco com solução de hipoclorito até a metade, interrompa o fluxo de ar através do registro e ative as peças de mão com fluxo contínuo e máximo de irrigação por 3 minutos para a total limpeza dos dutos internos por onde circula o líquido;
- ▶ As especificações técnicas do sistema hidro-pneumático estão em "Dados Técnicos" (pág. 14);

INSTALAÇÃO ELÉTRICA

- ▶ O Bioscaler foi projetado para ser ligado à rede elétrica, mas antes certifique-se que a tensão da rede elétrica esteja de acordo com as especificações técnicas;
- ▶ Evite o uso de adaptadores, extensões e benjamins, e não utilize transformadores, (fig.19a);
 - Conecte o plug da tomada à FONTE EXTERNA (fig.19b);
 - Conecte plug macho da extremidade do cabo ao CONECTOR DE ENERGIA do Bioscaler;
 - Conecte o plug da tomada à tomada da rede elétrica.
- ▶ Não deixe o cabo da fonte solto em locais de circulação de pessoas ou em locais onde possa ser acidentalmente puxado, isso poderá danificar o cabo e seus conectores.

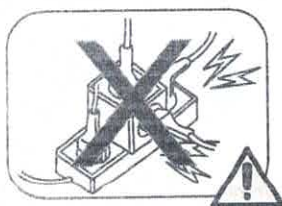

Fig. 19a

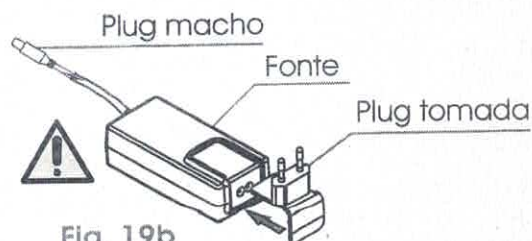

Fig. 19b

1196
CAC

BIOSCALER ORTUS

MANUAL DE INSTRUÇÕES

DISPOSITIVOS DE SEGURANÇA

► **FUSÍVEL:** Para proteção das partes elétricas, o Bioscaler tem incorporado a si um fusível tubular de vidro de ação rápida. Em caso de danos o fusível pode ser substituído, persistindo a avaria no componente após substituição entre em contato com a Assistência Técnica, através de nosso SAC. As especificações técnicas do fusível estão abaixo.

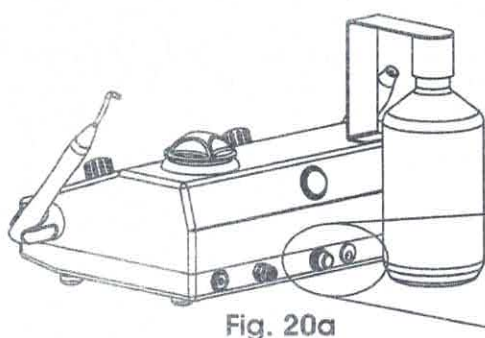

Tamanho	2 AGFL (20mm)
Tipo	Ação rápida, em vidro
Dados elétricos	1,5A, 250V

Tabela 4

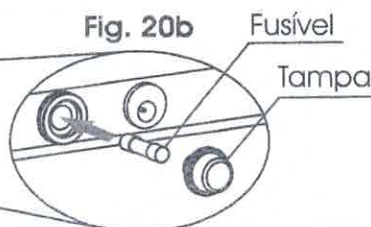

COMO USAR O BIOSCALER

- Após acoplar a rede de ar, conecte o equipamento à rede elétrica;
- Para o Bioscaler SB, certifique-se de que a rede de água esteja acoplada ao equipamento;
- Certifique-se de que o frasco plástico do Bioscaler CB esteja abastecido o suficiente para realização do procedimento desejado e que esteja bem acoplado a tampa evitando vazamentos, caso contrário, remova o frasco da tampa girando-o no sentido anti-horário e abasteça o frasco com o líquido desejado, posteriormente acople o frasco na tampa girando-o no sentido horário;
- Ligue o equipamento na chave Liga/Desliga localizada na parte traseira central do gabinete (figs. 8 e 9, pág. 15);
- Para utilizar o ultrassom, selecione a função correspondente no painel indicada pela letra **U** pressionando a tecla **F** de função do equipamento (fig. 16, pág. 15);
- **Os modos de trabalho do ultrassom (E, P e G) foram criados para garantir maior segurança ao paciente quando a potencia utilizada para as diversas especializações atendidas, assim orientamos o usuário a sempre programar o modo correspondente ao trabalho realizado;**
- Selecione o modo do ultrassom no painel indicado pelas letras: **E** (endodontia), **P** (periodontia) e **G** (geral), pressionando a tecla **M** no painel de comando (fig. 16, pág. 15);
- Retire o transdutor do suporte;
- Insira a capa metálica do transdutor na peça de mão (fig. 13a, pág. 15), acople o inserto na extremidade do transdutor utilizando a chave de insertos, aperte-a sem forçar em demasia (figs. 13b e 13c, pág. 15);

- ▶ **A chave garante o bom aperto do inserto no transdutor e também a proteção da mão do usuário contra o inserto pontiagudo, sendo assim, sempre acomode o inserto na chave antes de acopiá-lo no transdutor;**
- ▶ Ajuste a potência do ultrassom de acordo com o tipo de procedimento (5 níveis) nas teclas de ajuste < e >; (fig. 16, pág. 15);
- ▶ Ajuste o fluxo de água no registro como necessário (fig. 16, pág. 15);
- ▶ Pressione o pedal para obter vibração ultrassônica no transdutor (figs. 5 e 6, págs. 12 e 15);
- ▶ Utilize a ponta do inserto para maior eficácia durante a raspagem e substitua-o assim que o mesmo apresentar desgaste significativo;
- ▶ Após o uso do ultrassom nas regiões subgingivais, para melhor acabamento da superfície radicular, recomenda-se a utilização dos insertos P3D ou P4D, estes possuem diamante sintético em sua extremidade e devem ser adquiridos separadamente em casas do ramo;
- ▶ **O Transdutor contém material cerâmico em seu interior, portanto deve ser manuseado com cuidado evitando quedas e batidas bruscas. Para isso, após a utilização do transdutor recoloque-o em seu suporte;**
- ▶ Os insertos são objetos metálicos e pontiagudos, portanto oferece riscos ao usuário quando manuseados incorretamente. Siga as medidas abaixo para garantir sua segurança: Posicione seu Bioscaler na bancada ou kart do equipo odontológico de forma a evitar o cruzamento dos membros superiores do corpo sobre a peça de mão onde é acoplado o inserto; Após a utilização do transdutor, remova o inserto utilizando a chave (figs. 13b e 13c, pág. 15);
- ▶ Desligue o Bioscaler na chave Liga/Desliga (figs. 8 e 9, pág. 14);
- ▶ Se o instrumento de mão do ultrassom (transdutor) apresentar aquecimento, significa que há má circulação de água em seu interior, nesse caso, certifique-se que: o registro de água localizado no painel de comando esteja aberto e com o ajuste do fluxo de água adequado; para o Bioscaler CB, frasco de líquido esteja abastecido e conectado adequadamente, para o Bioscaler SB, a rede de água esteja conectada ao equipamento (vide diagramas de instalação);
- ▶ Acompanham o equipamento um inserto dos modelo: G1, G2 e G4 (fig. 3, pág. 14). Outros modelos de inserto podem ser adquiridos em qualquer revenda Ortus, para saber mais sobre os insertos Ortus consulte nosso site www.ortus.com.br.
- ▶ Ao utilizar a ponta do jato, certifique-se de que a função esteja selecionada, o led **J** deverá estar aceso, caso contrário, pressione a tecla **F** de função (fig. 16, pág. 15) até o led **J** acender;
- ▶ Verifique se há quantidade desejada de pó no reservatório de bicarbonato, caso não possua, acrescente até a marca vermelha localizada no interior do reservatório (fig. 6, pág. 13);
- ▶ Regule o fluxo de irrigação e de ar desejado para o procedimento rotacionando os registros;
- ▶ Retire a ponta do jato do suporte e pressione o pedal elétrico (figs. 4 e 5, págs. 12 e 13);
- ▶ Recoloque a ponta do jato de bicarbonato em seu suporte.

198
CAC

BIOSCALER
ORTUS
MANUAL DE INSTRUÇÕES

SOLUÇÕES ANTISSÉPTICAS

Relacionamos a seguir uma lista de soluções antissépticas e suas concentrações para utilização no Bioscaler CB:

SOLUÇÕES ANTISSÉPTICAS	CONCENTRAÇÕES
Cloreto de Cetilpiridínio 1:2000	- Puro ou a 25 e 50% de Água filtrada
Clorexidina 0,12%	
Antisséptico bucal	30% a 75% (não condensante)
PVPI tópico	
Hipoclorito de Sódio	1 a 5% de hipoclorito em água destilada
Água destilada	Sem concentração (Pura)

Tabela 5



- A utilização de outras substâncias e/ou concentrações divergentes ao quadro acima poderá causar danos irreparáveis ao Bioscaler e perda de garantia;
- As substâncias líquidas utilizadas não devem conter partículas sólidas.

PROTEÇÃO AMBIENTAL

O seu Bioscaler possui um período estimado de **vida útil de 4 anos**, a imprecisão deste tempo decorre dos cuidados do usuário e a frequência de uso ao qual o produto é submetido, podendo facilmente aumentar ou diminuir este tempo.

A **ORTUS INDÚSTRIA E COMÉRCIO LTDA** se preocupa com o meio ambiente e busca orientar os usuários de seus produtos a buscar a melhor disposição no momento do descarte do seu equipamento ou de seus componentes acessórios.

O usuário deve seguir as recomendações abaixo para descarte do produto:



- Descartar em lixo hospitalar os itens que entram em contato íntimo com o paciente: **ponta do jato; capa do transdutor; insertos e chave de inserto;**
- Descartar em lixo reciclável os itens plásticos que não entram em contato íntimo com o paciente e materiais de embalagem: **frasco para líquidos;**
- Descartar em lixo eletrônico o gabinete com todos os itens fixados internamente e externamente e ainda a fonte externa de alimentação e seus cabos elétricos.

MÉTODO DE ESTERILIZAÇÃO

Há uma técnica para empacotamento de instrumental e/ou artigos para o processo de esterilização em autoclave que poderá ser em campo de tecido duplo ou papel crepado duplo, deve-se obedecer a sequência na execução de suas dobras, conforme demonstrado na ilustração abaixo. Esta sequência na execução das dobras não é meramente por acaso. Tem a finalidade de facilitar ao profissional o manejo na hora de seu uso e evitar a contaminação ao abrir o pacote.

6655
52

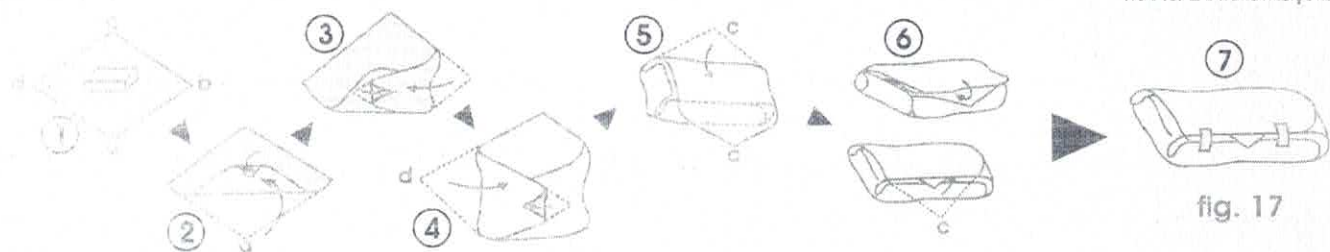

- ▶ Colocar o artigo (acessório) do Bioscaler no centro do invólucro, em posição diagonal;
- ▶ Fazer a dobra "a" e uma pequena dobra na ponta do invólucro, cobrindo totalmente o material;
- ▶ Fazer a dobra "b" e uma pequena dobra na ponta do invólucro;
- ▶ Repetir o mesmo procedimento na ponta "d";
- ▶ Trazer a ponta "c" do invólucro em direção ao operador;
- ▶ Pegar a ponta "c" do invólucro e introduzir sobre as dobras realizadas, deixando a ponta para fora do pacote para facilitar sua abertura e evitar contaminação na hora de abrir;
- ▶ Ligar o pacote com fita crepe própria para esterilização (indicador de processo). Identificar o pacote, anotando os artigos contidos e o responsável pela esterilização.

MANUTENÇÃO PREVENTIVA

- ▶ Limpar e desinfetar o gabinete, mangas externas, transdutor (parte fixa do cabo) e ponta do jato (parte fixa do cabo) com um pano limpo e macio umedecido em álcool 70%. Outros produtos utilizados poderão manchar as partes. Na extremidade do transdutor, onde se acopla insertos, há uma rosca que pode acumular sujeiras, atente à limpeza deste local;
- ▶ Lavar o frasco plástico do Bioscaler CB com detergente neutro e enxaguar abundantemente. Após, o frasco deve ser desinfetado utilizando um pano macio umedecido em álcool 70%;
- ▶ Antes de embalar os acessórios para esterilização, lave-os em cuba ultrassônica, exceto o frasco para líquidos;
- ▶ Os insertos, a capa do transdutor, a chave de insertos e o bico removível devem ser esterilizados conforme "Métodos de Esterilização";
- ▶ O dreno é de extrema importância para garantir que o ar a ser misturado com o bicarbonato esteja isento de umidade. Para isso é necessário esgotar periodicamente a válvula do dreno. É necessário ainda realizar a manutenção da linha pneumática da clínica no qual o produto foi instalado.



O usuário deve cumprir todas as manutenções preventivas em sua periodicidade indicada, conforme Tabela de Manutenção Preventiva, a fim de alcançar o melhor desempenho do produto; A detecção do uso de insertos ou qualquer outro acessório não distribuído pelo fabricante acarretará na suspensão imediata da garantia do produto.

1900
500

TABELA DE MANUTENÇÃO PREVENTIVA

Para auxiliar o operador a identificar os vários procedimentos de manutenção, relacionamos os mesmos na tabela abaixo juntamente com suas respectivas periodicidades.

PERIODICIDADE MANUTENÇÕES	A CADA PROCEDIMENTO	DIÁRIA	SEMANAL	MENSAL	SEMANAL	QUANDO NECESSÁRIO
Limpeza externa do Gabinete			X			
Autoclavagem dos acessórios	X					
* Limpeza do frasco para frutidos		X				
Limpeza das peças de mão	X					
Substituição dos insertos						X
Substituição do anel do res. de bicarbonato					X	
Esgotamento do Dreno			X			
Revisão geral na Assistência Técnica						X

(*) Para a máquina Bioscaler CB

Tabela 6



Antes de realizar qualquer manutenção preventiva, o usuário deve desconectar o produto da rede elétrica.
O Bioscaler não pode ser submetido a manutenções ou assistências em operação com o paciente.



1201
50

TABELA DE ACOMPANHAMENTO DA MANUTENÇÃO PREVENTIVA (para preenchimento do usuário)

A função da tabela abaixo é a de facilitar o controle das manutenções do equipamento. O operador é encarregado de preencher as lacunas abaixo, mantendo assim, um registro organizado.

MANUTENÇÕES	DATAS DAS MANUTENÇÕES PREVENTIVAS					
	___/___/___	___/___/___	___/___/___	___/___/___	___/___/___	___/___/___
Limpeza externa do Gabinete	___/___/___	___/___/___	___/___/___	___/___/___	___/___/___	___/___/___
Antesacavagem dos acessórios	___/___/___	___/___/___	___/___/___	___/___/___	___/___/___	___/___/___
* Limpeza do frasco para líquidos	___/___/___	___/___/___	___/___/___	___/___/___	___/___/___	___/___/___
Limpeza das peças de mão	___/___/___	___/___/___	___/___/___	___/___/___	___/___/___	___/___/___
Substituição dos insertos	___/___/___	___/___/___	___/___/___	___/___/___	___/___/___	___/___/___
Substituição do anel do res. de bicarbonato	___/___/___	___/___/___	___/___/___	___/___/___	___/___/___	___/___/___
Esgotamento do Dreno	___/___/___	___/___/___	___/___/___	___/___/___	___/___/___	___/___/___
Revisão geral na Assistência Técnica	___/___/___	___/___/___	___/___/___	___/___/___	___/___/___	___/___/___

* Para a modelo Bioscaler CB

Tabela 7

Sugerimos fazer cópias extras dessa página para que o usuário do equipamento possa preencher e arquivar todas as manutenções realizadas no equipamento.

A tabela acima também está disponível em nosso site: www.ortus.com.br

1202
ortus

BIO SCALER

ORTUS

MANUAL DE INSTRUÇÕES

RESOLVENDO PEQUENOS PROBLEMAS

ATENÇÃO! Para qualquer substituição de peças contatar o fabricante ou a Assistência Técnica Autorizada. Não recomendamos a troca de peças por pessoas não habilitadas pela Ortus.

Relacionamos a seguir os problemas mais frequentes e as possíveis soluções pelo usuário:

O EQUIPAMENTO NÃO LIGA

POSSÍVEIS CAUSAS

- Falta de energia elétrica -----
- O cabo da fonte de alimentação não está conectado à rede elétrica ou ao equipamento ---
- Chave Liga/Desliga desligada -----
- Queima de fusível -----

SOLUÇÃO

- Verifique se há queda de energia em sua área/local de trabalho;
- Conecte o cabo à rede elétrica ou ao equipamento;
- Ligue a chave Liga/Desliga (fig. 7, pág. 12);
- Substitua o fusível, consulte "Dispositivos de Segurança" (fig. 16a e b, pág. 17);

A POTÊNCIA DE VIBRAÇÃO NÃO PODE SER AJUSTADA

POSSÍVEIS CAUSAS

- A placa de controle do ultrassom está danificada -----

SOLUÇÃO

- Consulte um técnico autorizado.

POUCA PRESSÃO DE AR NA PONTA DO JATO

POSSÍVEIS CAUSAS

- Tampa do reservatório mau apertada -----
- Registro de fluxo de ar desajustado -----
- Válvula solenóide com defeito -----
- Ponta do jato obstruída -----
- Instalação inadequada -----

SOLUÇÃO

- Aperte bem a tampa do reservatório de bicarbonato até que a vedação esteja perfeita;
- Ajuste a pressão de ar desejada no registro de fluxo de ar;
- Consulte um técnico autorizado;
- Desobstrua o bico da caneta do jato descansando a peça em água por 40 minutos numa cuba ultrassônica, se o problema persistir, contacte um técnico autorizado;
- Consulte um técnico autorizado;

Se o problema persistir após a verificação de todos os itens, entre em contato com a Assistência Técnica Autorizada através do site www.ortus.com.br.

1203
S.C.

O APARELHO ESTÁ LIGADO, MAS NÃO HÁ FLUXO DE ÁGUA

POSSÍVEIS CAUSAS

- O pedal de acionamento pode estar danificado -----
- Reservatório de líquido vazio -----
- O registro de água no painel de comando está fechado -----
- Bomba de água com defeito -----
- Bocal do frasco plástico entupido -----
- Válvula de água com defeito -----
- Instalação de água inadequada -----

SOLUÇÃO

- Consulte um técnico autorizado;
- Abasteça o reservatório e conecte-o ao engate;
- Abra o registro e ajuste-o de acordo com a necessidade;
- Consulte um técnico autorizado;
- Desobstrua o bocal (saída) do frasco plástico;
- Consulte um técnico autorizado;
- Consulte um técnico autorizado;

VAZAMENTO NA TAMPA DO RESERVATÓRIO

POSSÍVEIS CAUSAS

- Anel de vedação sujo -----
- Anel de vedação com defeito -----

SOLUÇÃO

- Retire o anel de vedação interno do reservatório de bicarbonato utilizando um instrumento não cortante, limpe o anel e o assento do mesmo com pano umedecido em álcool 90°, recoloque o anel;
- Contacte um técnico autorizado;

ULTRASSOM FRACO OU NÃO VIBRA

POSSÍVEIS CAUSAS

- Inseto mau apertado -----
- Circuito eletrônico com defeito -----
- Transdutor com defeito -----
- A potência do ultrassom está no mínimo -----
- O tipo de inserto utilizado não é adequado -----
- Inseto danificado -----

SOLUÇÃO

- Aperte o inserto adequadamente;
- Contacte um técnico autorizado;
- Consulte um técnico autorizado;
- Ajuste a potência do ultrassom pressionando a tecla + de ajuste;
- Utilize somente os insertos distribuídos pelo fabricante;
- Troque o inserto. Para verificar os modelos de insertos disponíveis, acesse nosso site: www.ortus.com.br

1204
50

BIOSCALER ORTUS

MANUAL DE INSTRUÇÕES

NORMAS E REQUISITOS REGULAMENTARES

Como requisitos regulamentares para desenvolvimento do Bioscaler foram utilizadas as seguintes Normas:

- ABNT NBR IEC 60601-1:2010 Versão Corrigida:2013 - Equipamento Eletromédico Parte 1: Requisitos gerais para segurança básica e desempenho essencial;
- ABNT NBR IEC 60601-1-2:2010 Versão Corrigida:2013 - Equipamento Eletromédico Parte 1-2: Requisitos gerais para segurança básica e desempenho essencial - Norma Colateral: Compatibilidade Eletromagnética - Requisitos e ensaios;
- ABNT NBR ISO 14971:2007 - Produtos para a saúde - Aplicação de gerenciamento de risco a produtos para a saúde;
- RDC 16/2013 - Boas práticas de fabricação de produtos médicos e produtos para diagnósticos de uso in vitro;
- ABNT NBR ISO 10993-1:2013 - Avaliação biológica de produtos para a saúde Parte 1: Avaliação e ensaio dentro de um processo de gerenciamento de risco;
- ISO 780:1997 - Packaging - Pictorial marking for handling of goods;
- ISO 7000:2014 - Graphical symbols for use on equipment - Registered symbols.

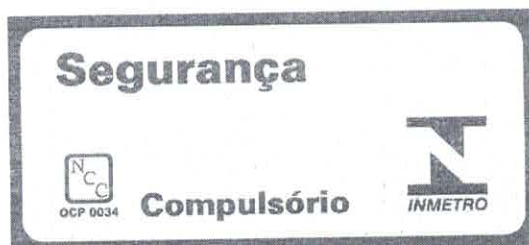

Selo de identificação da conformidade - INMETRO

COMPATIBILIDADE ELETROMAGNÉTICA

O Bioscaler foi projetado seguindo normas referentes à compatibilidade eletromagnética, porém, em condições adversas pode causar, ou sofrer, interferência em, ou de, outros equipamentos. Equipamentos, móveis e portáteis, de comunicação de radiofrequência também

1305
S
P

podem afetar equipamentos eletro-médicos.

O Bioscaler não deve ser usado em proximidade ou empilhado com outro equipamento, caso seja necessário ser utilizado próximo ou empilhado com outros equipamentos observar para verificar se o funcionamento está correto. O Bioscaler, também, não deve ser utilizado juntamente com equipamentos muito sensíveis a interferência eletromagnética ou que provoquem altos distúrbios eletromagnéticos.

Para a segurança e o bom desempenho, o Bioscaler deve ser instalado e utilizado de acordo com as informações sobre compatibilidade eletromagnética contidas nas tabelas 7, 8, 9 e 10. O transdutor, o cabo do transdutor, a capa do transdutor, e os insertos não devem ser substituídos por outros acessórios que não sejam os fornecidos pela Ortus ou seus representantes, pois acessórios de outras marcas podem aumentar a emissão ou reduzir a imunidade eletromagnética do Bioscaler.

Diretrizes e declarações do fabricante quanto a emissões eletromagnéticas		
O Bioscaler é destinado para utilização em ambiente eletromagnético especificado abaixo. O cliente ou usuário do Bioscaler deve garantir que ele seja utilizado em tal ambiente.		
ENSAIO DE EMISSÕES	CONFORMIDADE	AMBIENTE ELETROMAGNÉTICO (DIRETRUZES)
Emissões de RF ABNT NBR IEC CISPR 11	Grupo 1	O Bioscaler utiliza energia de RF apenas para suas funções internas. No entanto, suas emissões de RF são muito baixas e não é provável que causem qualquer interferência em equipamentos elétricos próximos
Emissões de RF ABNT NBR IEC CISPR 11	Classe A	O Bioscaler é adequado para utilização em todos estabelecimentos que não sejam residenciais e aqueles diretamente conectados à rede pública de distribuição de energia elétrica de baixa tensão que alimente edificações para utilização doméstica.
Emissões de harmônicos IEC 61000-3-2	Classe A	
Emissões devido à flutuação de tensão/cintilação IEC 61000-3-3	Conforme	

Tabela 8

1206
CAC

Diretrizes e declarações do fabricante quanto a emissões eletromagnéticas

O Bioscaler é destinado para utilização em ambiente eletromagnético especificado abaixo. O cliente ou usuário do Bioscaler deve garantir que ele seja utilizado em tal ambiente.

ENSAIO DE IMUNIDADE	NÍVEL DE ENSAIO DA ABNT NBR IEC 60601	NÍVEL DE CONFORMIDADE	AMBIENTE ELETROMAGNÉTICO (DIRETRIZES)
Descarga eletrostática (ESD) IEC 61000-4-2	± 6 kV por contato ± 8kV pelo ar	± 6 kV por contato ± 8kV pelo ar	Pisos devem ser de madeira, concreto ou cerâmica. Se os pisos forem cobertos com material sintético, a umidade relativa deve ser de pelo menos 30%.
Transitórios elétricos rápidos/ Trem de pulsos ("Burst") IEC 61000-4-4	± 2 kV nas linhas de alimentação ± 1 kV nas linhas de entrada/saída	± 2 kV nas linhas de alimentação Não aplicável	Qualidade do fornecimento de energia deve ser aquela de um ambiente hospitalar ou comercial típico.
Surtos IEC 61000-4-5	± 1 kV linha(s) a linha(s) ± 2 kV linha(s) a terra	± 1 kV Fase 1 a Fase 2 ± 2 kV Fases (1 e 2) a GND	Qualidade do fornecimento de energia deve ser aquela de um ambiente hospitalar ou comercial típico.
Quedas de tensão, interrupções curtas e variações de tensão nas linhas de entrada de alimentação IEC 61000-4-11	< 5% U _i (> 95% da queda de tensão em U _i) por 0,5 ciclo. 40% U _i (60% da queda de tensão em U _i) por 5 ciclos. 70% U _i (30% da queda de tensão em U _i) por 25 ciclos. < 5% U _i (> 95% da queda de tensão em U _i) por 5 segundos.	< 5% U _i (> 95% da queda de tensão em U _i) por 0,5 ciclo. 40% U _i (60% da queda de tensão em U _i) por 5 ciclos. 70% U _i (30% da queda de tensão em U _i) por 25 ciclos. < 5% U _i (> 95% da queda de tensão em U _i) por 5 segundos.	Qualidade do fornecimento de energia deve ser aquela de um ambiente hospitalar ou comercial típico. Se o usuário do Bioscaler exige operação continuada durante interrupção de energia, é recomendado que o Bioscaler seja alimentado por uma fonte ininterrupta ou bateria.
Campo magnético na frequência de alimentação IEC 61000-4-8	3 A/m	3 A/m	Campos magnéticos na frequência da alimentação devem estar em níveis característicos de um ambiente hospitalar ou comercial típico.

NOTA: U_i é a tensão de alimentação c.a. antes da aplicação do nível de ensaio.

Tabela 9

1207

Diretrizes e declarações do fabricante quanto a emissões eletromagnéticas

O Bioscaler é destinado para utilização em ambiente eletromagnético especificado abaixo. O cliente ou usuário do Bioscaler deve garantir que ele seja utilizado em tal ambiente.

ENSAIO DE IMUNIDADE	NÍVEL DE ENSAIO DA ABNT NBR IEC 60601	NÍVEL DE CONFORMIDADE	AMBIENTE ELETROMAGNÉTICO (DIRETRIZES)
RF Condutida IEC 61000-4-6	3 V _{RMS} 150 kHz até 80MHz	3 V _{RMS} 150 kHz até 80MHz	<p>Equipamentos de comunicação de RF portátil e móvel não devem ser usados próximos a qualquer parte do Bioscaler, incluindo cabos, com distância de separação menor que a recomendada, calculada a partir da equação aplicável à frequência do transmissor. Distância de separação recomendada:</p> <p>d = 1,2 √P d = 2,3 √P 80 MHz até 800 MHz d = 2,3 √P 800 MHz até 2,5 GHz</p> <p>onde P é a potência máxima nominal de saída do transmissor em watts (W), de acordo com o fabricante do transmissor, e d é a distância de separação recomendada em metros (m)</p> <p>É recomendada que a intensidade de campo estabelecida pelo transmissor de RF, como determinada através de uma inspeção eletromagnética no local^a, seja menor que o nível de conformidade em cada faixa de frequência^b.</p> <p>Pode ocorrer interferência ao redor do equipamento marcado com o seguinte símbolo:</p> 
RF Radiação IEC 61000-4-3	3 V/m 80 MHz até 2,5GHz	3 V/m 80 MHz até 2,5GHz	

Nota 1: Em 80MHz e 800MHz, aplica-se a faixa de frequência mais alta.

Nota 2: Estas diretrizes podem não ser aplicáveis em todas as situações. A propagação eletromagnética é efetuada pela absorção e reflexão de estruturas, objetos e pessoas.

^a As intensidades de campo estabelecidas pelos transmissores fixos, como estações rádio base, telefone (celular/sem fio) e rádios móveis terrestres, rádio amador, transmissão rádio AM e FM e transmissão de TV não podem ser previstos teoricamente com precisão. Para avaliar o ambiente eletromagnético devido a transmissores de RF fixos, recomendamos uma inspeção eletromagnética do local. Se a medida da intensidade de campo no local em que o Bioscaler é usado excede o nível de conformidade utilizado acima, deve ser observado para verificar se a operação está normal. Se um desempenho anormal for observado, procedimentos adicionais podem ser necessários, tais como a reorientação ou recolocação do Bioscaler.

^b Acima da faixa de frequência de 150 kHz até 80 MHz, a intensidade do campo deve ser menor que 3 V/m.

Tabela 10

1208
808
575

Distância de separação recomendadas entre os equipamentos de comunicação de RF portátil e móvel e o Bioscaler

O Bioscaler é destinado para utilização em ambiente eletromagnético no qual perturbações de RF são controladas. O cliente ou usuário do Bioscaler pode ajudar a prevenir interferência eletromagnética mantendo uma distância mínima entre os equipamentos de comunicação de RF portátil e móvel (transmissores) e o Bioscaler e como recomendado abaixo, de acordo com a potência máxima de saída dos equipamentos de comunicação.

Potência máxima nominal de saída do transmissor (W)	Distância de separação de acordo com a frequência do transmissor (m)		
	150 kHz até 80 Mhz $d = 1,2 \sqrt{P}$	80 MHz até 800 Mhz $d = 1,2 \sqrt{P}$	800 MHz até 2,5 GHz $d = 2,3 \sqrt{P}$
0,01	0,1	0,1	0,2
0,1	0,4	0,4	0,7
1	1,2	1,2	2,3
10	3,8	3,8	7,3
100	12,0	12,0	23,0

Para transmissores com uma potência máxima nominal de saída não listada acima, a distância de separação recomendada d em metros (m) pode ser determinada através da equação aplicável para a frequência do transmissor, onde P é a potência máxima nominal de saída do transmissor em watts (W) de acordo com o fabricante do transmissor.

NOTA 1: Em 80 MHz e 800 MHz, aplica-se a distância de separação para a faixa de frequência mais alta.

NOTA 2: Essas diretrizes podem não ser aplicadas em todas as situações. A propagação eletromagnética é afetado pela absorção e reflexão de estruturas, objetos e pessoas.

Tabela 11

1209 SAC

CERTIFICADO DE GARANTIA

A **ORTUS INDÚSTRIA E COMÉRCIO LTDA**, garante por 1 (um) ano o Bioscaler contra qualquer defeito de fabricação a partir da data de emissão da Nota Fiscal (onde deverá constar o número de série do equipamento).

As despesas de instalação do equipamento, locomoção e/ou estada do técnico, serão de responsabilidade do comprador/proprietário, bem como as despesas de frete para o envio de equipamento(s) para conserto na fábrica ou para a Assistência Técnica Autorizada ou ainda no caso de envio de peças.

A garantia não cobre danos provocados pela:

- Utilização indevida do produto divergindo das especificações contidas no item "Indicação do Produto" (pág. 08);
- Negligência no cuidado com o equipamento divergindo das especificações contidas no item "Manutenção Preventiva" (pág. 23);
- Instalação inadequada divergindo das especificações contidas nos itens: "Instalação Hidropneumática" e "Instalação elétrica" (págs. 17, 18 e 19);
- Acidentes com usuário ou paciente divergindo das especificações contidas no item "Advertências para Segurança" (pág. 5, 6 e 7);
- Modificações no produto ou acessórios sem autorização prévia;
- Quaisquer manutenções realizadas por técnicos não credenciados pelo fabricante;



Não está incluso na garantia do Bioscaler alguns de seus componentes: Insertos, capa do transdutor, chave de insertos e bico removível;

ATENÇÃO! O desrespeito a qualquer recomendação de uso e manutenção do equipamento citada neste manual, causará o cancelamento imediato desta garantia.

COMO PROCEDER EM CASO DE CONSTATAÇÃO DE DEFEITOS

Antes de resolver o seu problema, tenha em mãos o modelo, número de série, data de fabricação, cópia da Nota fiscal e uma breve identificação do problema de seu equipamento, consulte o item "Como identificar seu Bioscaler". Após estas informações identificadas, contate a Assistência Técnica Autorizada através de nosso site abaixo, ou contate o fabricante pelo telefone ou e-mail abaixo.

Ortus Indústria e Comércio Ltda.
Rua Santos Dumont, 2748 - Jd. Cidade Verde
Campo Mourão - PR - Brasil CEP 87303-250
Fone: 55 (44) 3529 1619
Website: www.ortus.com.br
e-mail: sac@ortus.com.br

ortus